

BRUKSANVISNING

Maxi Sky 2



ADVARSEL

Les alltid denne bruksanvisningen og de medfølgende dokumentene før produktet brukes, for å unngå skade.



Det er obligatorisk å lese bruksanvisningen

Designpolicy og copyright

® og ™ er varemerker for selskapene i Arjo-gruppen.

© Arjo 2021.

Vår policy er å drive en kontinuerlig produktutvikling, og vi forbeholder oss derfor retten til å endre design uten forutgående varsel.

Innholdet i denne publikasjonen må ikke kopieres, verken i sin helhet eller delvis, uten samtykke fra Arjo.

Forord	5
Takk for at du valgte utstyr fra Arjo	5
Les denne håndboken nøye!	5
Service og støtte	5
Informasjon om produsenten	5
Advarselssymboler som er brukt i denne håndboken	5
Sikkerhetsinstrukser	6
Bruksformål	6
Levetid	6
Viktige sikkerhetsinstrukser	6
Generelle instruksjoner	7
Sikker arbeidsbelastning	7
Rutiner for å beskytte batteriet og batteriladeren	7
Hindring av støt	7
Hindring av brann og eksplosjon	7
Rutiner for å verne om personer og miljø	7
Produktbeskrivelse	8
Maxi Sky 2	8
Merkelapper og symboler	10
Håndkontroll	11
Håndkontroller med ledning	11
Infrarød håndkontroll	11
Kontrollpanel	12
Symboler i displayet	13
Ladesystem	14
Ladestasjonssystem (C-Stat)	14
KWIKtrak™ forsterket ladesystem (ECS)	14
Veggadesystem (WCS)	14
Klargjøring	15
Kontrollere innholdet i emballasjen	15
Første oppstart	15
Stille inn dato og klokkeslett	15
Dette må gjøres før første gangs bruk	16
Dette må gjøres før hver bruk	16
Tilpasning	17
Åpne tilpasningsmodus	17
Programmerbare parametere	17
Bruke takløftere i Maxi Sky 2-serien	18
Betjeningsorganer og funksjoner	18
Hvilemodus	18
Betjeningsorganer for bevegelse	18
Tilbake til lading, tilbake til hjemmeposisjon (RTC/RTH)	18
Sykluskontroll	19
Vise bruksdata	19
Nødsenkefunksjon	20
Nødbrems	20
Batteriinformasjon	21
Lade batteriene	21
Montering/demontering av løftebøyle og vekt	24
Montering/demontering av løftebøyle og vekt (bare Basic takløfter-modell)	27
Bruksområder – seil med klips	28
Kompatibilitet – seil med klips	28
Valg av seil	28
Kompatibilitet – løftebøyle	29
Festepunkter	29
Koble seilet til DPS	30

Koble seilet fra DPS	30
Bruke DPS og PDPS	31
Forflytte pasienter ved hjelp av klipsseil	31
Forflytte en pasient fra sittende stilling	31
Forflytte en pasient fra ryngleie	33
Bruksområder – løkkeseil	35
Kompatibilitet – løkkeseil	35
Valg av seil	36
Kompatibilitet – løftebøyle	37
Koble seilet til løftebøylen	38
Koble seilet fra løftebøylen	38
Forflytte pasienter ved hjelp av løkkeseil	39
Plassere pasienten	39
Festepunkter	40
Forflytte en pasient fra sittende stilling	41
Forflytte en pasient fra ryngleie	43
Skifte av stilling	45
Gåtrening	47
Forflytte en pasient i ryngleie	48
Løfte og forflytte pasienter med rembåren	49
Benstøtte	49
Bruksområder for likhusbåre	51
Kompatibilitet – løftebøyle	51
Bruk av tilbehør	52
Vurdering av rommet	52
KWIKtrak™-tilbehør	52
Bruke skinnesystemet X-Y	53
Bruke porten	53
Bruke veksleren	54
Bruke tilbehøret dreieskive	55
Bruke PPP	55
Pleie og vedlikehold	56
Rengjøring	56
Rengjøre løfter og tilbehør	56
Desinfisering	57
Rengjøre løfter og tilbehør	57
Rengjøre løfter og tilbehør	58
Håndtering, transport og oppbevaring	59
Skifte batteri	59
Årlig kontroll	59
Kontroll av rem	59
Krav til vedlikehold	59
Plan for forebyggende vedlikehold	59
Inspeksjon av løfteren	60
Kontroller av tilbehør	60
Kontroller av skinner	61
Feilsøking	62
Tekniske spesifikasjoner	65
Totale mål	65
Maxi Sky 2	65
Løftebøyer for løkkeseil (bare Basic takløfter-modell)	65
Vekt	66
Løftebøyer for løkkeseil (ikke for Basic takløfter-modell)	66
Løftebøyer med dynamisk posisjonering	67
Likhusbåre	68
Maxi Sky 2 Transportabel	68
Mottaksmoduler	68
Tekniske data	69
Godkjenninger og liste med standarder	70
Sikker kassering ved endt levetid	70
Elektromagnetisk kompatibilitet	70
Elektromagnetisk stråling	71
Elektromagnetisk immunitet	72

Forord

Takk for at du valgte utstyr fra Arjo

Din Arjo Maxi Sky® 2 inngår i en serie kvalitetstakløftere som er spesielt designet for helseinstitusjoner.

Vi streber etter å tilfredsstille dine behov, og tilby deg de beste produktene som er å få på markedet, sammen med en opplæring som gjør at helsepersonellet får størst mulig nytte av Arjos produkter.

Ta gjerne kontakt med oss hvis du har spørsmål om bruk og vedlikehold av ditt Arjo-produkt.

Les denne håndboken nøye!

Informasjonen i denne håndboken er viktig for riktig bruk og vedlikehold av *Maxi Sky 2*. Det vil bidra til å beskytte produktet samt sikre at utstyret fungerer tilfredsstillende.

Løfting og forflytning av personer representerer alltid en mulig fare. Noen av opplysningene i denne håndboken er viktige for din egen sikkerhet, og du må derfor lese og forstå dem for å unngå skader.

ADVARSEL Arjo anbefaler på det sterkeste og advarer om at kun deler som er godkjent av **Arjo** skal brukes på produkter og andre enheter levert av **Arjo**. Skader kan være forårsaket av bruk av utilstrekkelige deler.

ADVARSEL Uautoriserte endringer på et **Arjo**-produkt kan påvirke utstyrets sikkerhet. **Arjo** kan ikke holdes ansvarlig for ulykker, hendelser eller mangelfull funksjonalitet som oppstår som følge av uautorisert modifikasjon av produktene.

Hvis det oppstår en alvorlig hendelse i forbindelse med dette medisinske utstyret, som påvirker brukeren eller pasienten, skal brukeren eller pasienten rapportere den alvorlige hendelsen til produsenten eller distributøren av det medisinske utstyret. I EU skal brukeren også rapportere den alvorlige hendelsen til kontrollorganet i medlemsstaten der de befinner seg.

Service og støtte

Det må utføres rutinemessig service på din *Maxi Sky 2* av godkjent servicepersonell. Dette vil sikre at produktet fungerer bra og er sikkert. Se avsnittet "Rengjøre løfteren" i denne håndboken.

Ta kontakt med din lokale Arjo-forhandler hvis du trenger mer informasjon, merker forandringer i løfterens ytelse, vil rapportere en uventet hendelse eller trenger hjelp til å sette opp, bruke eller vedlikeholde din *Maxi Sky 2*. Forhandleren kan tilby støtte og serviceprogrammer for å maksimere dette produktets langsiktige sikkerhet, pålitelighet og verdi.

Ekstra eksemplarer av denne håndboken kan bestilles fra din lokale Arjo-forhandler. Ved bestilling oppgis *bruksanvisningens* produkt-nummer 001-15698.

Informasjon om produsenten

Dette produktet er fremstilt av:
ArjoHuntleigh AB
Hans Michelsensgatan 10
211 20 Malmö
SWEDEN

☎ : +46 (0) 10-335 45 00
📠 : +46 (0) 413-138 76
🌐 : www.arjo.com

Advarselssymboler som er brukt i denne håndboken

ADVARSEL

Dette symbolet betyr: Manglende forståelse og overholdelse av denne anvisningen kan føre til at du skader deg selv eller andre.

FORSIKTIG:

Dette symbolet betyr: Hvis disse anvisningene ikke følges, kan det medføre skade på produktet.

MERK:

Dette symbolet betyr: Viktige opplysninger om riktig bruk av utstyret.

Sikkerhetsinstruksjoner

Bruksformål

Takløfterne i Maxi Sky® 2-serien er konstruert for å hjelpe pleiere på sykehus og sykehjem, innen langtidspleie og hjemmepleie, inkludert private boliger. Dette utstyret er konstruert for å løfte pasienter med nedsatt bevegelesevevne, for følgende formål:

- Forflytning til eller fra nærliggende sted som for eksempel stol, rullestol, seng, bad, toalett, gulv, bære,
- støtte til pasienten ved rehabiliteringstrening,
- Hjelp til oppgaver som toalettbesøk og skifte av stilling i seng.

Løfting og/eller forflytning av pasienten må utføres av en pleier med opplæring i dette, i overensstemmelse med instruksene i denne håndboken.

ADVARSEL Dette produktet skal ikke betjenes av pasienten. Hvis det usannsynlige skjer kan pasienten bli sittende fast i enheten.

ADVARSEL *Maxi Sky 2* skal kun brukes av årsakene som er nevnt ovenfor. Utstyret skal installeres av Arjo- autorisert personell i henhold til lokale bestemmelser og Arjos generelle retningslinjer. Ikke bruk løfteren til noe annet formål. Alvorlige skader kan oppstå.

Levetid

Takløfterne i *Maxi Sky 2*-serien er konstruert og testet for en levetid på 10 år eller 20 000 sykluser (med en belastning på 272 kg/600 lb), avhengig av hva som inntreffer først.

Det skal utføres forebyggende vedlikehold som angitt i avsnittet "Stell og vedlikehold" i denne håndboken.

Følgende tabell viser antall leveår i forhold til løfteoperasjoner per dag. Én løfteoperasjon defineres som forflytning av 272 kg (600 lb) inkludert et 60 cm (24") løft, sideveis forflytning og en 60 cm (24") senking.

Gjennomsnittlige sykluser per dag	år (20 000 forflytninger)
5.5	10
8	7
10	5.5

ADVARSEL Produsenten kan ikke garantere full sikkerhet for løftere eller tilbehør som har overskredet forventet levetid. Slitasje kan føre til en skade på en del og føre til at pasienten faller.

Forventet levetid for andre forbruksartikler, slik som batterier, sikringer, lamper, seil, remmer og snorer avhenger av vedlikehold og bruk av det aktuelle utstyret. Forbruksartikler må vedlikeholdes i samsvar med *bruksanvisningen* og "Plan for forebyggende vedlikeholdsplan".

Viktige sikkerhetsinstruksjoner

ADVARSEL Arjo advarer om mulig kvelningsfare knyttet til løfteremmen, ledningen til håndkontrollen, tilbehørets ledning og nødsnoren, og anbefaler at det tas nødvendige forholdsregler for å unngå faren.

MERK: Arjo-takløfterne er konstruert spesielt for takskinnesystemet KWIKTrak™ samt seil og tilbehør fra Arjo. De kan også være kompatible med andre skinnesystemer, som spesifisert i Tillegg 001-14250.

FORSIKTIG: Hold alle komponentene i maskinen rene og tørre. Utfør elektriske og mekaniske sikkerhetskontroller som beskrevet i avsnittet "Rengjøre løfteren" for å unngå funksjonsfeil på enheten.

Oppbevar denne håndboken sammen med løfteren og slå opp i den ved behov. Sørg for at alle som betjener løfteren regelmessig får opplæring i bruken i samsvar med denne håndboken.

FORSIKTIG: Ikke slipp løfteren eller batteriene i gulvet, da dette kan medføre innvendige skader. Kontakt din lokale Arjo-forhandler hvis det er mistanke om at løfteren er skadet.

Alle betjeningsorganer og sikkerhetsfunksjoner blir brukt i overensstemmelse med reglene som er angitt i denne håndboken. Bruk aldri makt på et betjeningsorgan eller en knapp på løfteren.

Generelle instruksjoner

Sikker arbeidsbelastning

Takløfterne i *Maxi Sky 2*-serien er konstruert for en maksimal løftekapasitet på 272 kg (600 lb).

Sikker arbeidsbelastning kan reduseres til 200 kg (440 lb) eller 120 kg (265 lb) for å tilpasses skinnesystemer med mindre kapasitet.

ADVARSEL *Maxi Sky 2* er beregnet på pasienter med en vekt som ligger innenfor en angitt sikker arbeidsbelastning. Ikke forsøk å løfte mer enn den angitte maksimalvekten på:

- skinnesystemet,
- etiketten med "maks. belastning" på løfteren,
- løftebøylen,
- tilbehøret,
- seilet.

Overbelastning på disse elementene kan føre til at pasienten faller og skader seg.

Rutiner for å beskytte batteriet og batteriladeren

FORSIKTIG: Ikke utsett batterikontaktene eller batteriladeren for vann. Laderen er kun konstruert for tørre områder med normal luftfuktighet.

- Bruk kun den laderen som fulgte med produktet.
- Ikke lad batteriene i et rom uten ventilasjon.
- Laderen må ikke tildekkes eller utsettes for støv.
- Batteriene må ikke klemmes sammen, stikkes hull på eller åpnes, og de må heller ikke utsettes for andre mekaniske inngrep.
- Ikke oppbevar batteriene ved høyere temperatur enn 70 °C (158 °F).
- Slutt å bruke batteriet hvis det blir oppdaget skader eller deformering. Underrett teknisk service før videre bruk.
- Unngå å plassere laderen slik at støpselet er lite tilgjengelig og dermed blir vanskelig å koble til.

Hindring av støt

- Ikke ta på eller bruk en løfter med blottede ledere eller ødelagt strømledning. Hvis dette er tilfellet, må du kontakte din lokale Arjo-representant umiddelbart.

- Ikke forsøk å åpne, utføre service eller reparasjoner på løfteren, batteriet eller batteriladeren. Hvis en enhet ikke fungerer, kontakter du din lokale Arjo-representant.

Hindring av brann og eksplosjon

FORSIKTIG: Ikke plasser eller oppbevar batteriet i direkte sollys eller i nærheten av en varmekilde.

FORSIKTIG: Ikke utsett batteriene eller batteriladeren for åpen flamme. De kan åpnes og forårsake en kjemisk lekkasje.

FORSIKTIG: Ikke bruk laderen i nærheten av brennbare anestesigasser. Disse er brennbare. Laderen kan generere en gnist, som kan føre til en eksplosjon.

- Ikke kortslutt batteripolene.
- Ikke brenn batteriet.

Rutiner for å verne om personer og miljø

- Hvis batterihylsteret sprekker og innholdet kommer i kontakt med hud eller klær, må du straks skylle med vann. Hvis innholdet kommer i kontakt med øynene, må du straks skylle med rikelige mengder vann og oppsøke lege.
- Innånding av innholdet kan forårsake irritasjon i luftveiene. Følsomhet for nikkel kan forårsake allergisk astma. Sørg for å få frisk luft og oppsøk lege.
- Når det gjelder avhending og resirkulering av batteriene, må reglene i WEEE-direktivet (avfall fra elektronisk og elektrisk utstyr) samt lokale regler og forskrifter følges. Ellers kan batteriene eksplodere, begynne å lekke og forårsake personskade. Ved retur av batterier må polene isoleres med teip. Ellers kan reststrømmen i de brukte batteriene forårsake brann eller eksplosjon. Figur 1 nedenfor viser symbolene for avhending og resirkulering.

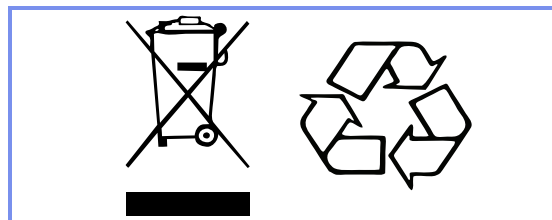

Figur 1

Produktbeskrivelse

Maxi Sky 2

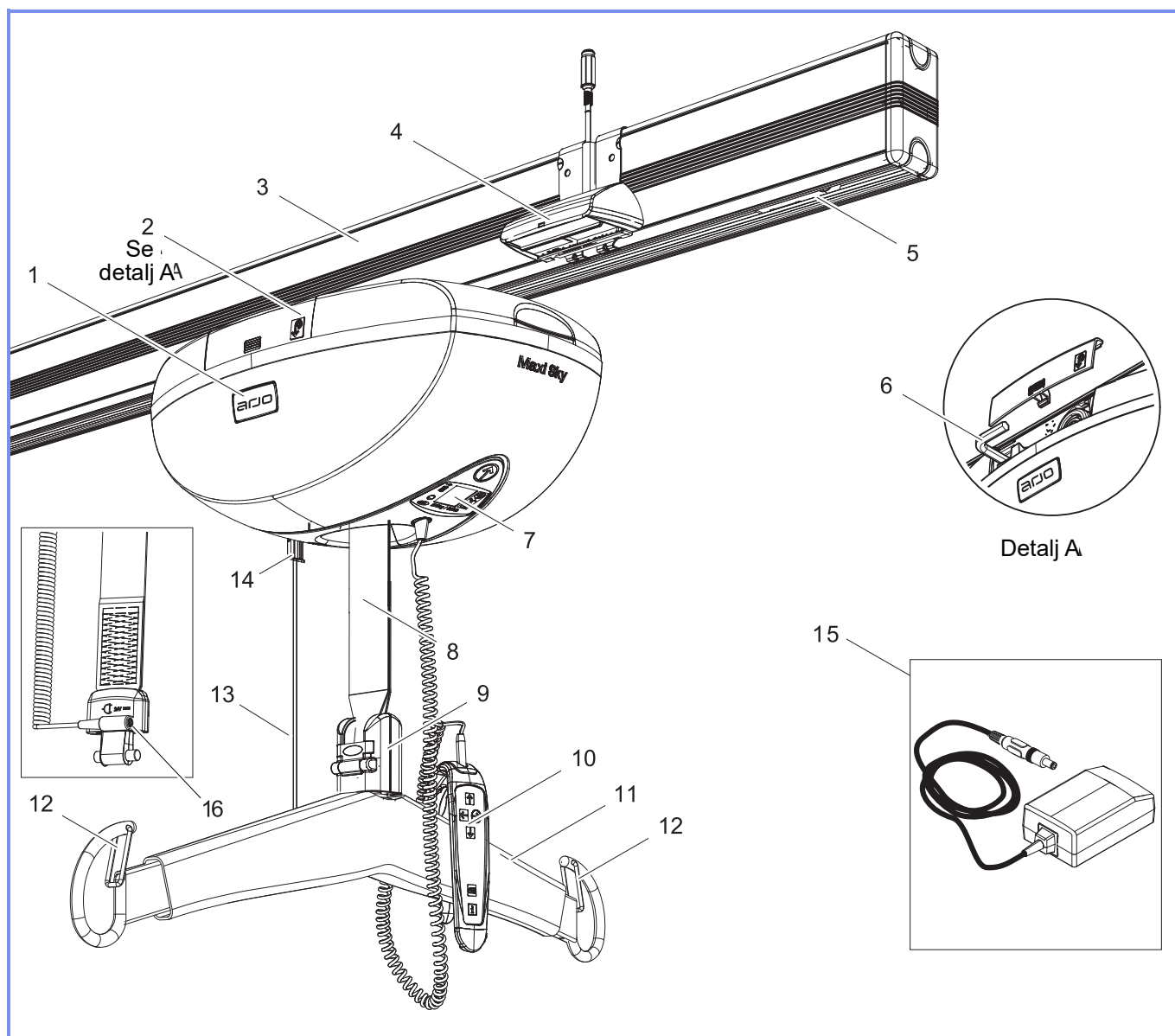

Figur 2

- | | | |
|---|---|--|
| <p>1) Løfter</p> <p>2) Atkomstluke for manuell nødsenkefunksjon</p> <p>3) KWIKtrak™-skinne</p> <p>4) Ladestasjon*</p> <p>5) Endestopper til skinne</p> <p>6) Sekskantnøkkel</p> <p>7) Kontrollpanel og reserve opp-/ned-knapper</p> <p>8) Rem</p> | <p>9) Montering av løftebøyle</p> <ul style="list-style-type: none"> • Quick-Connect™ (<i>takløfter</i> og <i>infeksjonskontroll takløfter</i> -modeller avbildet over) • Splittbolt (<i>Basic takløfter</i>-modell, vist nedenfor) | <p>10) Håndkontroll</p> <p>11) Løftebøyle</p> <p>12) Låsene</p> <p>13) Rød nødstoppsnor</p> <p>14) Strømbryter - PUSH
Nødstoppbryter - PULL</p> <p>15) Universallader</p> <p>16) WCS-kontakt**</p> |
|---|---|--|

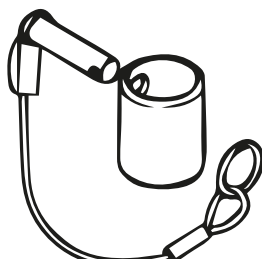

* Gjelder ikke løftere som er utstyrt med ECS eller WCS.

**Gjelder bare for løftere med WCS-system.

Denne siden skal være tom

Merkelapper og symboler

Generelt



Dette symbolet henviser til produksjonsdato og produsentens adresse.



CE-merking som indikerer samsvar med den harmoniserte lovgivning i Det europeiske fellesskap.



Dette symbolet angir at utstyret er godkjent av Canadian Standards Association.



Dette symbolet angir at utstyret er godkjent av Technischer Überwachungs-Verein.



Dette symbolet er ledsaget av produsentens katalognummer.



Dette symbolet er ledsaget av produsentens serienummer.



Elektronisk avfall (WEEE) – ikke kast dette produktet i det vanlige husholdnings- eller firmaavfallet.



Dette symbolet identifiserer materialer som kan resirkuleres.



Dette symbolet angir klemfare.



Dette symbolet angir en type BF-beskyttelse mot elektrisk støt i henhold til standard IEC60601-1.

IP_{N1}N₂

Grad av beskyttelse som dekselet gir.
N1: Partikkelinntrenging,
N2: Vanninntrenging.



Disse symbolene henviser til Bruksanvisningen.

SWL

Sikker arbeidsbelastning angir den maksimale belastningen som takløfteren tåler for å være trygg å bruke.



Dette symbolet viser plasseringen av løfterens nødsenkefunksjon.



Disse symbolene henviser til knappen for sideveis forflytning på håndkontrollen.



Likestrøm.



Vekselstrøm.



Ladeport for veggledesystem (WCS).

Relatert til batterilader

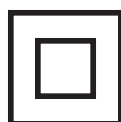

Dette symbolet angir utstyr i klasse II, som henviser til elektrisk utstyr hvor beskyttelse mot elektrisk støt ikke bare kommer an på den grunnleggende isoleringen.



Angir at produktet er et medisinsk utstyr i henhold til EU-regulering 2017/745 for medisinsk utstyr

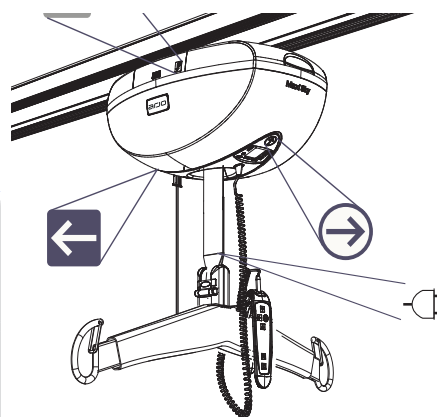
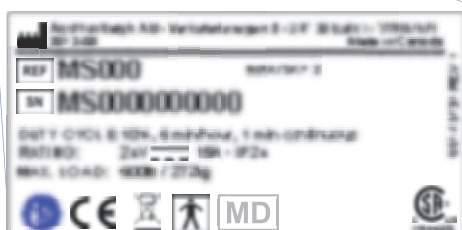
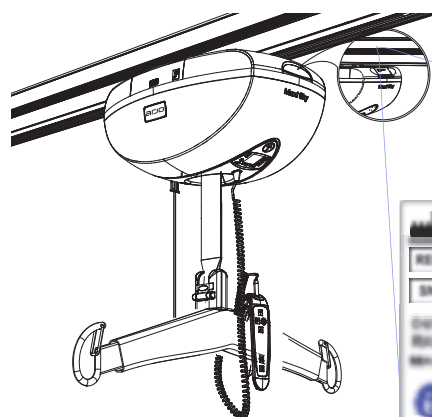

Håndkontroll

Håndkontroller med ledning

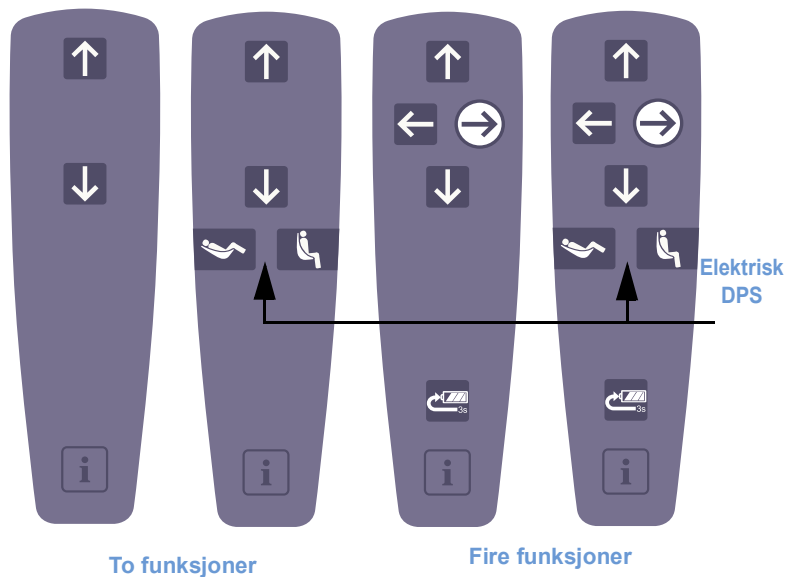

Infrarød håndkontroll

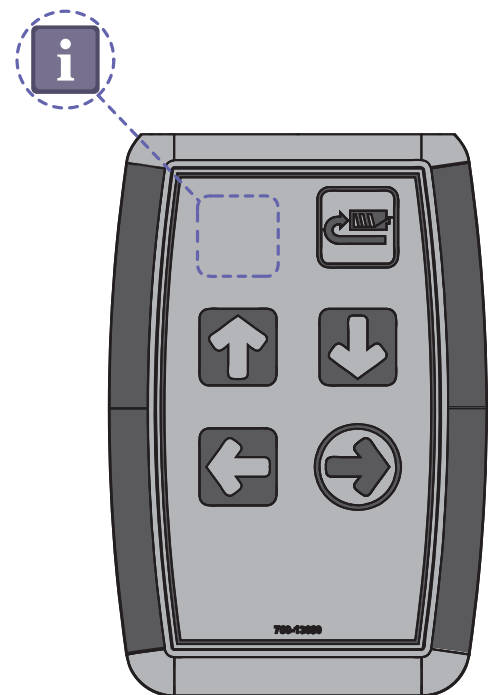

Symbol	Beskrivelse av knapp	To funksjoner	Fire funksjoner	Infrarød
↑	Opp-knapp	✓	✓	✓
↓	Ned-knapp	✓	✓	✓
→	Høyre-knapp		✓	✓
←	Venstre-knapp		✓	✓
↶	Bakover-knapp	✓*	✓*	
↷	Sitte-knapp	✓*	✓*	
↶	Tilbake til lading (RTC) Tilbake til ladestasjonen-knapp (RTH)		✓	✓
i	Programmerings-/informasjons-knapp	✓	✓	✓ (Ingen merkelapp)

* Med elektrisk DPS som tilleggsutstyr

Du finner flere opplysninger i avsnittet "Betjeningsorganer og funksjoner" på side 18.

ADVARSEL Ikke slipp håndkontrollen når ledningen er strukket ut, da det kan påføre andre skade. Plasser håndkontrollen på løftebøylen når den ikke er i bruk.

Kontrollpanel





Kontrollpanel

Kontrollpanelet omgrupperer flere elementer som har til hensikt å gi brukeren informasjon om:

- Bekreftelse på kommandoer
- Vedlikeholdskrav
- Tilpasning av menyer
- Statuslampe
- USB-tilgangsport
- Reserveknapp opp/ned



Reserveknapp opp/ned

- Knappene  og  brukes til å fullføre en forflytning hvis det skulle oppstå et problem med håndkontrollen under bruk.



Statuslampe

- Statuslampen er et supplement til displayet, som har til formål å gjøre brukeren oppmerksom på at skjermen viser en melding.
- LED-indikatoren blinker grønt for å bekrefte at lading pågår, og lyser konstant grønt når batteriene er ladet opp.
- Lampen lyser rødt hvis det oppstår en unormal situasjon.
- Se avsnittet "Tilpasning" for å angi parametere for å aktivere/deaktivere.

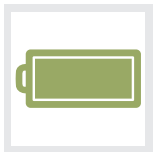

Display

- Dette er meldingssenteret som informerer brukeren om løfterens ulike stater, ved hjelp av intuitive symboler (du finner flere opplysninger under "Symboler i displayet").



Sikker arbeidsbelastning

- Denne merkelappen angir løfterens maksimale løftekapasitet.
- *Maxi Sky 2* er konstruert for bruk med tre ulike innstillinger for maksimalvekt.
 - 120 kg / 265 lb
 - 200 kg / 440 lb
 - 272 kg / 600 lb

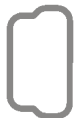

USB-tilgangsport

- USB-porten er kun beregnet på MAXISMART-brukere. Den gir tilgang til visse funksjoner, for eksempel spørrehistorikkdata.



Signalfunksjon

- Kontrollpanelet er dessuten utstyrt med en komponent som avgir pipesignaler for å bekrefte kommandoer eller for å gjøre operatøren oppmerksom på at skjermen viser en melding.

Symboler i displayet

Nedenfor følger en beskrivelse av alle symbolene som kan vises på displayet.



Batteriets ladenivå

- Flere symboler som viser et batteri med ulike ladenivåer. Symbolene angir status vedrørende batteriene for enheter utstyrt med vanlig ladesystem eller veggladesystem (du finner flere opplysninger under "Batteriinformasjon" og "Lade batteriene" på side 21).



ECS-indikator

- På enheter som er utstyrt med tilleggsutstyret Enhanced Charging System (ECS), vises dette symbolet når takheisen er i lademodus.



Tilbake til lading (RTC)

- Dette symbolet angir at RTC-funksjonen er aktivert med håndkontrollen.



Tilbake til ladestasjonen (RTC)

- Dette symbolet angir at funksjonen tilbake til hjemmeposisjon er aktivert med håndkontrollen.



PPP (forhåndsprogrammert posisjon)

- Dette symbolet angir at PPP-funksjonen er aktivert med håndkontrollen.



Overopphetingsfare

- Dette symbolet blinker når løfteren er brukt lenge uten at den har fått anledning til å kjøle ned. Denne sikkerhetsfunksjonen deaktiverer funksjonen (opp, sitte/ligge eller venstre/høyre) som brukes ut over anbefalt antall arbeidssykluser, i den hensikt å hindre skader.
- Når overopphetingsvernet løser ut, deaktiveres funksjonen som overskrider grensen for antall arbeidssykluser, mens alle øvrige funksjoner fortsatt er aktive.
- Den røde lampen fortsetter å lyse mens løfteren avkjøles. I tillegg høres et enkelt pipesignal.



Generell funksjonsfeil (varselsymbol ledsaget av et tall)

- Dette symbolet blinker når det oppstår en funksjonsfeil på løfteren.
- Løfteren må kontrolleres og eventuelt repareres av en kvalifisert servicetekniker.
- Den røde lampen fortsetter å lyse og det høres et enkelt pipesignal.



Krever vedlikehold (skiftenøkkelsymbol ledsaget av en bokstav)

- Dette symbolet vises i sju sekunder (ledsaget av to pipesignaler) når løfteren aktiveres fra hvilemodus, og blinker hvert femte sekund for å gjøre brukeren oppmerksom på tilstanden.
- Kontakt Arjos servicesenter for vedlikehold.



Overvekt

- Dette symbolet blinker når man forsøker å utføre en forflytning med en belastning som overskrider løfterens kapasitet.
- Den røde lampen fortsetter å lyse (ledsaget av 4 raske pipesignaler) helt til pasienten er senket.
- -funksjonen deaktiveres mens alle øvrige funksjoner fortsatt er aktive.

Ladesystem

Maxi Sky 2 leveres med to ulike typer ladesystemer.

For å beskytte *Maxi Sky 2* mot unødig strømforbruk, kobler et elektrisk relé automatisk løfteren fra ladesystemet når den brukes, og gjenoppretter tilkobling når en ladekilde oppdages.

Takløfterne i *Maxi Sky 2*-serien er utstyrt med en universallader som kan tilpasses stikkontakter med vekselstrøm i landet der den selges.

Unngå å plassere laderen slik at støpselet er vanskelig tilgjengelig og dermed blir vanskelig å koble fra.

Ladestasjonssystem (C-Stat)

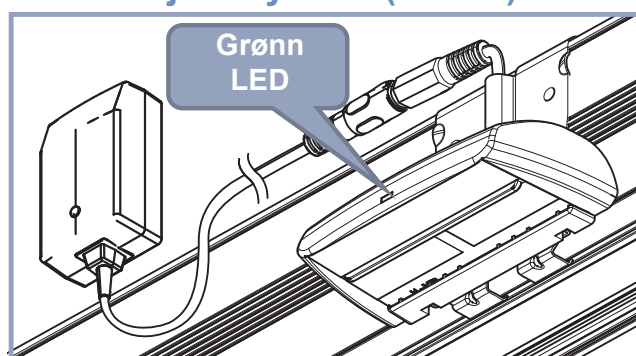

Figur 3

Laderen mater en egen ladestasjon (C-Stat), som er sidemontert et bestemt sted, hvor som helst langs sporingsoppsettet, for å lade batteriene på takløfteren i *Maxi Sky*-serien.

Ladestasjonen har en liten grønn lampe som angir når det er strøm i kontaktene.

RTC-funksjonen (Tilbake til lading) er deaktivert som standard. Se "Tilpasning" på side 17 når det gjelder anvisninger om aktivering av denne funksjonen.

KWIKtrak™ forsterket ladesystem (ECS)

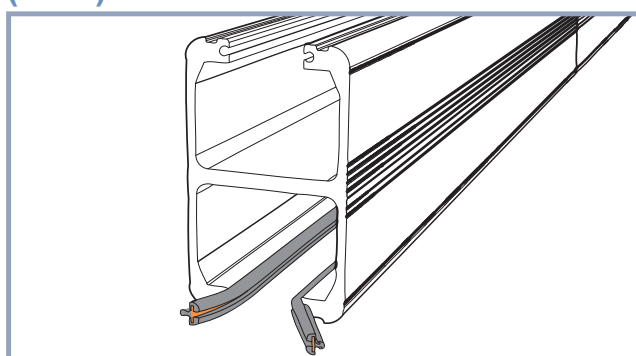

Figur 4

Takløfterne i *Maxi Sky 2*-serien kan også brukes sammen med *KWIKtrak™* Enhanced Charging System (ECS).

Med dette ECS-systemet kan batteriet i løfteren lades hvor som helst langs strømdrevne skinner. Dermed trenger ikke løfteren å sendes tilbake til ladestasjonen etter forflytning av pasienten.

Med ECS-tilvalget er det ikke lenger behov for RTC-funksjonen. Det kan imidlertid være fornuftig å parkere løfteren ute av veien. Da kan RTH-funksjonen aktiveres i kombinasjon med bruk av PPP-stasjoner (forhåndsprogrammert posisjon) lagt til på skinnen ved ønskede parkeringssteder (hjemmeposisjon).

Vegggladesystem (WCS)

(Begrenset til andre sporingsnettverk enn KWIKtrak™)

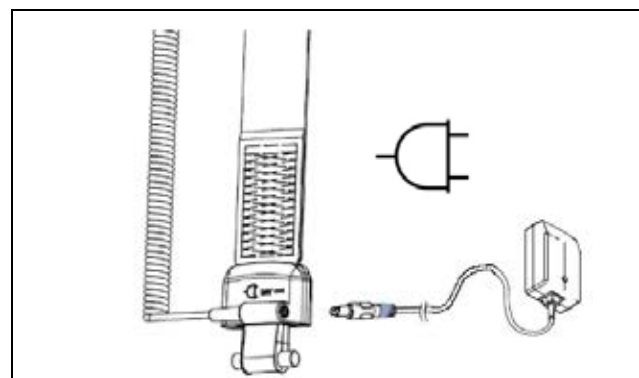

Figur 5

ADVARSEL Ladeledningen må kobles fra WCS-kontakten før løfteren brukes.

MERK: RTC-, RTH- og PPP-funksjonene er ikke lenger mulige med WCS-alternativet.

MERK: Bruk av en PDPS-løftebøyle er ikke mulig med WCS-alternativet. Det er mulig med en manuell DPS.

Når batterilading er nødvendig, plasseres løftebøylen på veggfestet. Ladeledningen må kobles manuelt til WCS-kontakten.

Laderen mater WCS-kontakten over *Quick-Connect*-området på løftebøylen, som overfører strøm til takløfteren og lader batteriene.

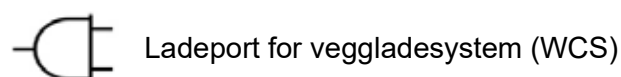

Klargjøring

Kontrollere innholdet i emballasjen

Når utstyret mottas, må du kontrollere løfteren og tilbehøret mot pakkseddelen for å bekrefte at alle deler er med. Kontroller dem for å se om det har transportskader. I så fall må det skadede utstyret ikke brukes, og din lokale Arjo-forhandler må kontaktes.

MERK: Batteriene må lades minst 8 timer før løfteren brukes for første gang.



Første oppstart

Trykk på strømbryteren.

MERK: Se bruksanvisning for MS2 Transportabel hvis *Maxi Sky 2* brukes i den transportable versjonen.

Stille inn dato og klokkeslett

Når løfteren startes opp for første gang, går den i en modus hvor den ber om at du stiller inn dato og klokkeslett. Det er viktig å stille inn riktig dato, ettersom løfteren vil informere brukerne om når det er tid for vedlikehold på bakgrunn av den registrerte datoen. Se avsnittet "Tilpasning" hvis du har behov for å endre disse innstillingene.

Trykk på knappen  eller  på håndkontrollen for å endre verdien. Når parameteren er riktig innstilt, trykker du på knappen  for å bekrefte valget og gå videre til neste parameter. Når den siste parameteren er innstilt, går løfteren i normal modus.

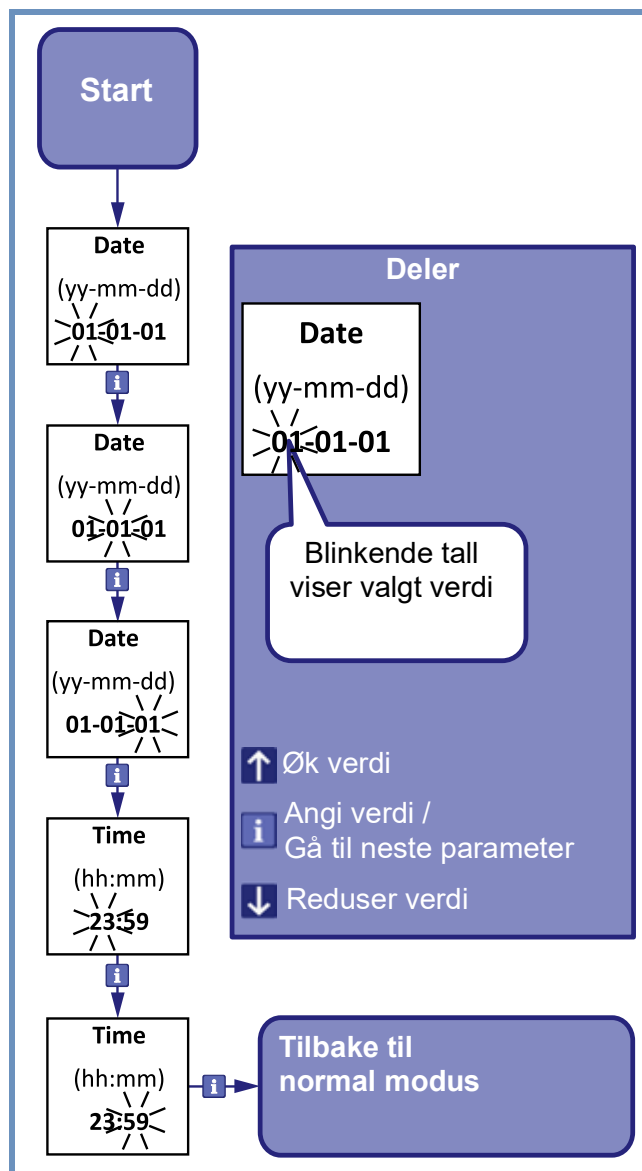

Figur 6

Se avsnittet "Tilpasning" på side 17 når det gjelder innstilling av andre parametre.

Dette må gjøres før første gangs bruk

Påse alltid at:

- Skinnesystemet og løfteren installeres av en autorisert Arjo-forhandler i overensstemmelse med lokale bestemmelser.
- Det er utført en vektbelastningstest på skinnen i henhold til Arjo anvisninger.
- Samtlige skinner må lukkes og sikres med endestoppere eller kobles til andre lukkede skinnekomponenter.

Dette må gjøres før hver bruk

MERK: Det må i hvert enkelt tilfelle vurderes om det er behov for ytterligere en pleier for å støtte pasienten.

ADVARSEL Før det gjøres et forsøk på å forflytte en pasient, må faglært helsepersonell foreta en klinisk vurdering av hvorvidt pasienten tåler å bli forflyttet. Blant annet må det tas hensyn til at forflytningen kan medføre betydelig belastning på pasientens kropp. En overføring bør ikke gjennomføres når det kan redusere pasientens helsetilstand.

ADVARSEL Før en pasient forflyttes, kontroller at det ikke finnes hindringer i forflytningsbanen. Skader kan oppstå.

Påse alltid at:

- Produktet brukes av pleiere med behørig opplæring.
- Det tas spesielle hensyn ved forflytning av pasienter som er koblet til elektroder, katetre eller annet medisinsk utstyr.
- Seilet er undersøkt og fremgangsmåtene for løfting som er beskrevet i denne bruksanvisningen, blir fulgt.
- Forflytningen stanses og pasienten senkes forsvarlig ned hvis han eller hun blir urolig.
- Det daglige vedlikeholdet blir utført før løfteren brukes. Følgende punkter er spesielt viktige:
 - Kontroller remmen for å se om den er slitt, misfarget eller har løse tråder.
 - Kontroller alle delene til seilet (fester, stoff, sømmer og rem) og se om de er slitt, misfarget, svekket eller har løse tråder
 - Kontroller løftebøylen for å se om den har skader eller sprekker. Sørg for at alle fester er forsvarlig sikret, og at alle Quick-Connect-komponenter (deksel og sperre) er til stede (eller splittbolt-komponenter hvis du arbeider med en Basic takløfter-modell).

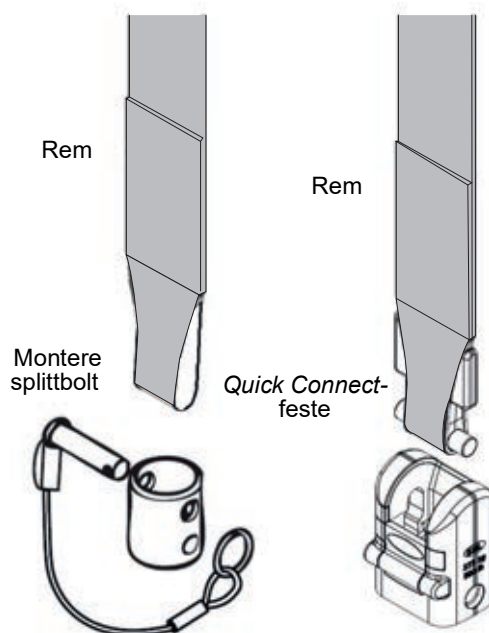

- Se etter tegn på utvendige skader, manglende deler eller paneler med sprekker.
- Påse at alle endestoppere og endedeksler er på plass.
- Når pasienten løftes eller senkes, må du alltid huske at remmen skal være så rett som mulig. Dette av hensyn til sikkerheten samt for å hindre at løfterens komponenter blir slitt før tiden. Overskrid aldri maksimumsverdiene som er vist i Figur 7.

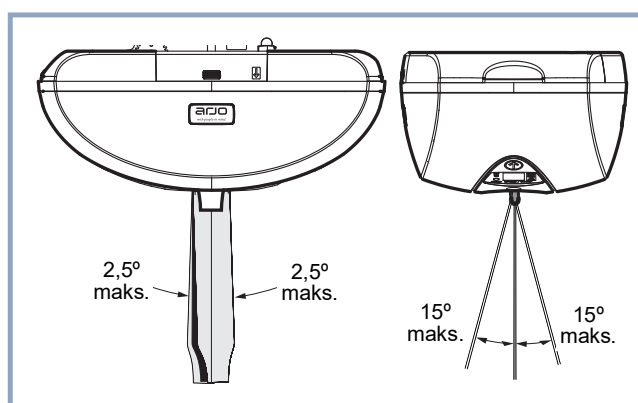

Figur 7

ADVARSEL Sørg for at ingen gjenstander er i veien for remmen. De kan skade eller kutte remmen, og føre til at pasienten faller.

Tilpasning

Med takløfterne i *Maxi Sky 2*-serien kan en opplært bruker tilpasse visse parametre for å oppnå optimal samhandling med omgivelsene hvor løfteren er installert.

Åpne tilpasningsmodus

Tilpasningsmodus åpnes ved å holde knappen **i** inne i tre sekunder.

Når displayet viser programmeringsmenyen, trykker du på knappen **↓** for å velge tilpasning, og trykker deretter på knappen **i** for å åpne tilpasningsmodus.

Displayet viser den første parameteren med gjeldende innstilling (se figur 8).

Bruk knappene **↓** og **↑** til å navigere gjennom menyen.

Når en parameter må endres, trykker du på knappen **i** for å åpne parameterinnstillingsmodus og bruker deretter knappen **↓** eller **↑** til å velge et alternativ (neste/forrige) eller til å stille inn (øke/reducere) numeriske verdier.

Når ønsket parameter er valgt, trykker du på knappen **i** for å bekrefte valget. Løfteren avgir et kort pipesignal og løfteren går tilbake til tilpasningsmenyen.

Du avslutter tilpasningsmenyen ved å velge "Tilbake" og trykke på **i**-knappen eller vente i 60 sekunder uten å trykke på noen knapp.

Programmerbare parametere

Tabellen nedenfor viser parametere som kan stilles så de dekker dine behov.

Tabell 1

Parameter	Beskrivelse	Innstillinger (standard med fet skrift)
motor speed	Forflytnings-hastighet langs skinnen	10 cm/s (4 in/s) 15 cm/s (6 in/s) 20 cm/s (8 in/s)
rtc/rth function	RTC/RTH-alternativer	(deaktiver), auto, ← , →
ppp function	Aktivere/deaktivere PPP	deaktiver , aktiver
strap length	Varighet utrulling av rem i RTC/RTH-modus	13 cm – 152 cm (5 in – 60 in) Har ingen effekt når både RTC/RTH og PPP-funksjonen er deaktivert
detection time	Maks. tillatt tid til å finne laderen eller PPP-stasjonen	0,5 til 5 min. (1,5 min.) Har ingen effekt når både RTC/RTH og PPP-funksjonen er deaktivert
ready state	Hvor lenge løfteren står stille før den går i hvilemodus	1 til 20 min. (10,5 min.)
hoist led	Aktivere/deaktivere* grønn lampe	deaktivere, aktiver
date/time	Faktisk dato/klokkeslett	Avhenger av verdien som er valgt ved første oppstart (11-01-01 00:00)
back	Avslutte tilpasningsmodus	

* Røde signaler forblir alltid deaktivert.

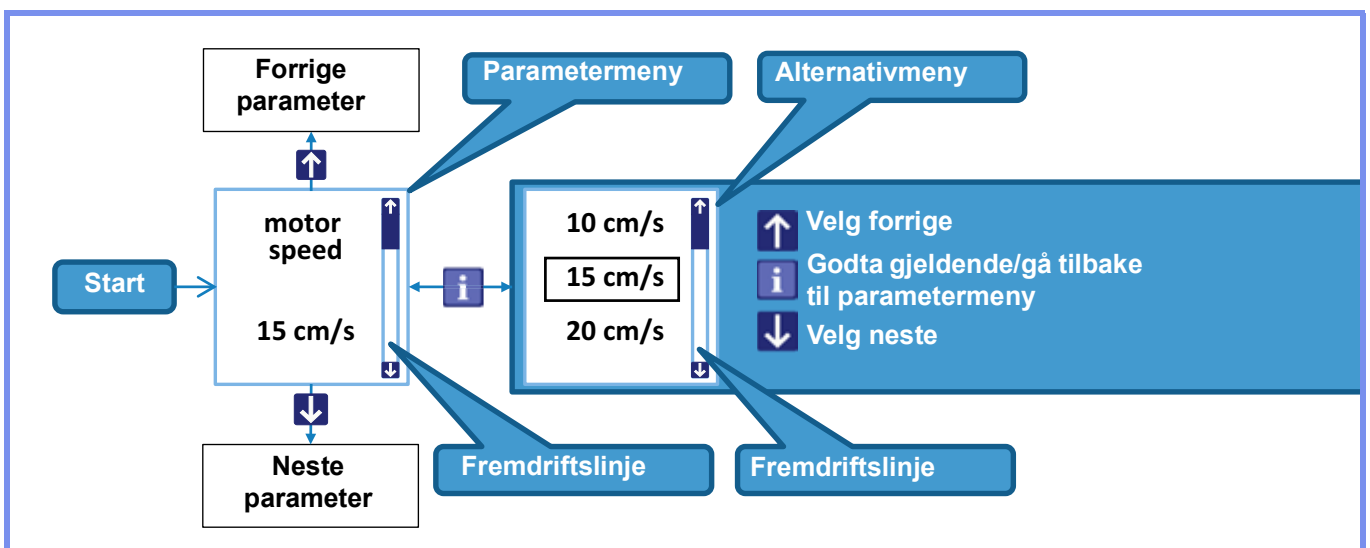

Figur 8

Bruke takløftere i Maxi Sky 2-serien

Betjeningsorganer og funksjoner

Hvilemodus

Løfteren slår av displayet for å spare energi når den ikke er brukt på lengre tid enn verdien som er innstilt for parameteren klar tilstand (se parameteren "Klar-tilstand" i Tabell 1). Derfor må *Maxi Sky 2* ikke slås av etter hver gang.



Lampen fortsetter å lyse konstant for å angi at batteriene er mer enn 25 % ladet, eller den blinker grønt hvis løfteren lader. Statuslampen blir rød når batteriene faller under 25 % av full lading. Løfteren avgir et pipesignal hvert 10. sekund når batteriene når det kritiske punktet (mindre enn 5 %).

Løfteren "våkner" hvert 15. minutt for å vise meldinger om lavt batteri, og går tilbake i hvilemodus etter 30 sekunder. Løfteren "våkner" når du trykker på en knapp på håndkontrollen.





Betjeningsorganer for bevegelse

Du beveger *Maxi Sky 2* ved hjelp av håndkontrollen, som omfatter alle kommando-knappene som trengs for å betjene løfteren.



Vertikal bevegelse

- Knappene  og  brukes til å heve eller senke pasienten. Det er også mulig å bruke reserveknapper.
- Heve- og senkefunksjonene akselererer gradvis for å hindre brå bevegelser når du trykker på knappen, og er aktive så lenge knappen holdes inne.
- Bevegelsen går gradvis langsommere for å hindre brå bevegelser når knappen slippes.



Horisontal bevegelse

- Modellene med fire funksjoner er utstyrt med knappene  og , som aktiverer en sideveis motor så løfteren kan bevege seg langs skinnen. På modellen med to funksjoner må løfteren beveges manuelt.
- Funksjonene  og  akselererer gradvis for å hindre brå bevegelser når du trykker på knappen, og er aktive så lenge knappen holdes inne.
- Forflytningen går gradvis langsommere for å hindre brå bevegelser når knappen slippes.

ADVARSEL Ikke dra i løfteren med håndsettet, som kan komme tilbake med høy hastighet, og dermed forårsake skader.

ADVARSEL Ikke skyv eller trekk i pasienten. Flytt løfteren ved å skyve eller trekke i løftebøylen mens du holder den, eller bruk knappen  eller .

Strømdrevet dynamisk posisjoneringssystem (PDPS)

Modeller som er utstyrt med PDPS, leveres med en håndkontroll med knappene  og , som gjør det mulig å plassere pasienten i oppreist eller tilbakeleent stilling i overensstemmelse med forflytningens start- eller målposisjon.



Trykk på og hold knappen inne for å flytte pasienten til sittende stilling.



Trykk på og hold knappen inne for å lene pasienten bakover.

Tilbake til lading, tilbake til hjemmeposisjon (RTC/RTH)

Denne funksjonen er deaktivert fra fabrikk. Se avsnittet "Tilpasning" på side 17 når det gjelder anvisninger for å aktivere denne funksjonen.



Når RTC/RTH-funksjonen er aktivert, er det meningen at knappen  automatisk skal sende løfteren tilbake til ladestasjonen eller til et forhåndsbestemt sted langs skinnen, klar til neste gangs bruk.

ADVARSEL Før du bruker RTC/RTH, må du kontrollere at ingen befinner seg på banen. Kontakt med løfteren eller tilbehøret kan forårsake skader.

- Trykk på og hold RTC-knappen inne i 3 sekunder for å sende løfteren tilbake til ladestasjonen.
- Med et ECS-system eller WCS-system, som ikke har noen ladestasjon, vil løfteren bli sendt til en PPP-stasjon når du holder RTH-knappen inne i 3 sekunder.

Merk: Denne funksjonen er ikke tilgjengelig på et integrert skinneresystem.

Funksjonen kan programmeres av en service-tekniker, i tre forskjellige moduser.

- Auto: I denne modusen lagrer enheten plasseringen av ladestasjonen i minnet og går automatisk i retning ladestasjonen når funksjonen aktiveres.
-  /  : I disse modusene går enheten alltid i den respektive forhåndsinnstilte retningen når funksjonen aktiveres.

RTC/RTH-funksjonen kan stoppes når som helst ved å:

- trykke på en vilkårlig knapp på håndkontrollen
- trekke i den røde nødstoppsnoren
- holde i løftebøylen.

Takløfterne i *Maxi Sky 2*-serien er utstyrt med en lastsensor som stopper alle bevegelser hvis det registreres et avvik i belastningen under løfting. Påse at det ikke finnes hindringer i banen.

ADVARSEL RTC/RTH-funksjonen må IKKE brukes når en pasient er koblet til løfteren, da det kan forårsake skader på pasienten.

ADVARSEL Vektføleren inne i løfteren, som hindrer at RTC/RTH-funksjonen kan aktiveres når en pasient er koblet til løfteren, kan bare registrere en minstebelastning på 20 kg (45 lb). Vær ekstra forsiktig når du bruker håndkontrollen under forflytning av en pasient som veier 20 kg (45 lb) eller mindre.

Sykluskontroll

Takløfterne i *Maxi Sky 2*-serien er utstyrt med en sykluskontroll som informerer brukeren om at løfteren krever vedlikehold, på bakgrunn av antall forflytninger, brukshistorikk, en vedlikeholdsplan eller funksjonsfeil (se avsnittet "Symboler i displayet").

Nødvendig vedlikehold

Lydsignalet og den røde lampen brukes til å gjøre brukeren oppmerksom på meldinger som vises i displayet vedrørende vedlikehold eller funksjonsfeil.

Vise bruksdata

Takløfterne i *Maxi Sky 2*-serien registrerer dessuten antall ganger den har vært brukt til å hjelpe teknikeren med å utføre service på den.

Data vedrørende brukshistorikk kan hentes på to måter avhengig av PPP-funksjonens aktiveringsstatus.

Hente bruksdata når PPP er deaktivert

Et kort trykk på knappen **i** gjør at displayet viser skjermbilder med brukshistorikk.

Rull gjennom skjermbildene med knappen **i**.

Løfteren avslutter skjermbildene når du trykker på knappen **i** mens "Gjennomsnittlig antall løft per dag" vises. Brukshistorikken kan også avsluttes når som helst ved hjelp av knappen **↓** eller **↑**.

Nedenfor finner du en liste med informasjon som er tilgjengelig i denne modusen.

Merkelapp	Detaljer
Total Lifts	Akkumulerte løft siden første oppstart
Lifts Last Day	Oppdateres kl. 00:00
Lifts Last Week	Søndag til lørdag
Average Lifts/Day	Basert på siste 7 dager

Hente bruksdata når PPP er aktivert

Trykk og hold inne knappen **i** i 3 sekunder. Dette åpner et menyskjerm bilde som krever bekreftelse for å vise dataene (se Figur 9).

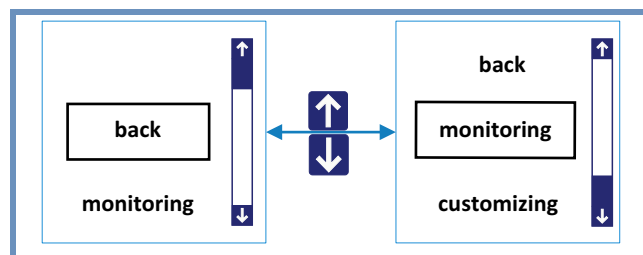

Figur 9

Naviger gjennom menyen med knappen **↓** eller **↑** og velg "Overvåking". Trykk på knappen **i** for å bekrefte valget.

Nedenfor finner du en liste med informasjon som er tilgjengelig i denne modusen. Bruk knappen **↓** eller **↑** til å navigere i menyen.

- Total Lifts
- Lifts Last Day
- Lifts Last Week
- Average Lifts/Day
- Hours of Use
- Overweight Lifts
- Over Duty Cycles
- Version / Serial No

Et skjermbilde lukkes ved å velge "Tilbake" og deretter trykke på **i** for å bekrefte.

Nødstop (rød snor)

Denne innretningen er lett tilgjengelig og gjør det mulig for brukeren å deaktivere løfteren helt hvis det skulle oppstå en ukontrollert situasjon.

FORSIKTIG: Ikke flytt løfteren ved å trekke i den røde nødstoppsnoren. Dette kan føre til skader.

FORSIKTIG: Løfteren kan bli skadet hvis du trekker for hardt i snoren.

Når du trekker i snoren:

- Løfteren stopper alle operasjoner, displayet og alle lamper slukker.
- Et lite, rødt plastinnlegg kommer ut av dekselet.

Merk at pasienter som veier mer enn 55 kg (120 lb), kan synke langsomt ned selv om nødstop er aktivert.

Aktivere løfteren igjen

Skyv det røde plastinnlegget opp.

- Løfteren er klar til bruk når batterisymbolet eller ikonet **ECS** vises i displayet.

Nødsenkefunksjon

Hvis det mot formodning skulle oppstå en unormal situasjon som for eksempel et strømbrudd, er nødsenkefunksjonen en trygg måte å få pasienten ned på og over i en stol, seng eller rullestol.

Nødsenkefunksjonen skal bare brukes i nødssituasjoner.

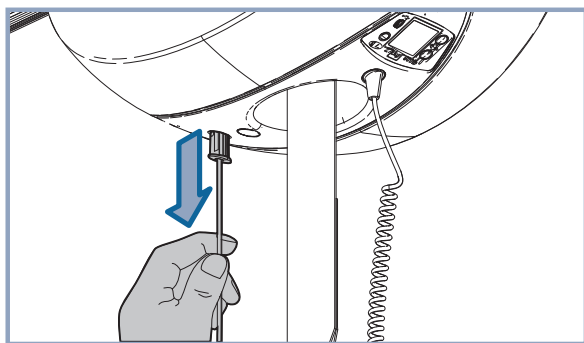

Trekk i den røde nødsnoren.

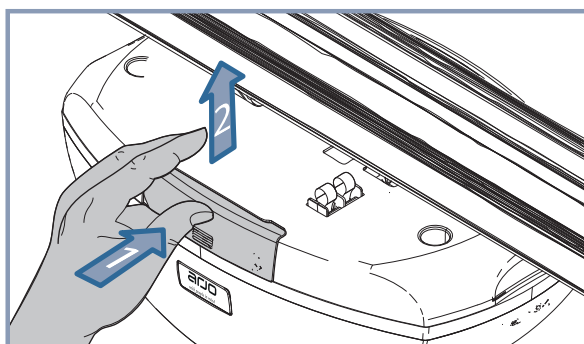

Åpne den lille sidedøren så du får tilgang til senkemekanismen.

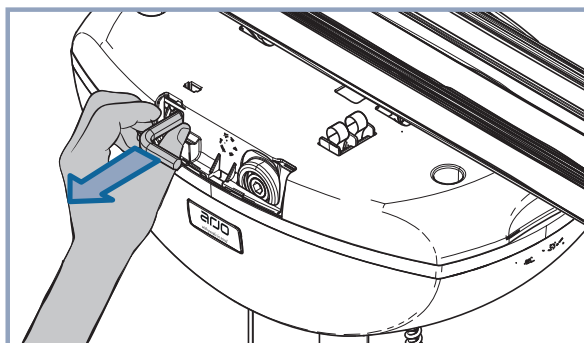

Trekk den 8 mm sekskantnøkkelen ut av oppbevaringsrommet.

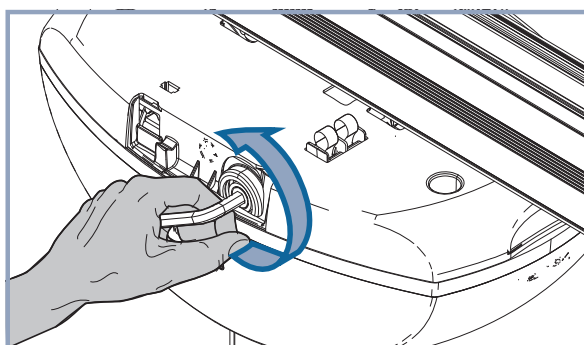

Sett sekskantnøkkelen langt inn i akselen. Drei sekskantnøkkelen mot klokken, og senk pasienten langsomt.







Når pasienten er senket ned og plassert trygt i en stol, seng eller rullestol, må du tilkalle en kvalifisert tekniker for å få løfteren kontrollert.

Nødbrems

Hvis det mot formodning skulle oppstå en unormal situasjon som for eksempel en mekanisk feil, er løfteren utstyrt med et bremsesystem som automatisk kobles inn for å blokkere senkefunksjonen. I dette tilfellet vil nødsenkefunksjonen ikke virke.

ADVARSEL Hvis nødbremsen aktiveres, må du slå av enheten, sette et varselkilt på løfteren for å hindre at den brukes og kontakte din lokale Arjo-forhandler for å få utført kontroll.

Batteriinformasjon

Display	Batteri-lading	Kommentarer
	100%	Normalt driftsområde
	75%	
	50%	
	25%	Lavt Ledsaget av et kort pipesignal når du trykker på en av knappene 
	< 5%	Kritisk Ikonene veksler og ledsages av to korte pipesignaler hvert 10. sekund

Denne enheten bruker oppladbare blybatterier. Følg og husk disse instruksjonene for å sørge for sikker håndtering og for å forlenge batteriets levetid. Manglende overholdelse av instruksjonene kan redusere batteriets levetid og i ekstreme tilfeller utsette brukeren for fare.

Levetiden til batteriet er avhengig av mange faktorer. Disse er: bruks- og ladehyppighet, driftstemperatur, lagring og lagringstid.

Bruk av blybatterier med under 5 % lading kan skade batteriet og føre til kortere levetid for batteriet. 5 % lading angis av at symbolet for kritisk batterinivå blinker i displayet. Løfteren fungerer nå bare til en senkeoperasjon. Sørg for å lade batteriene snarest mulig.

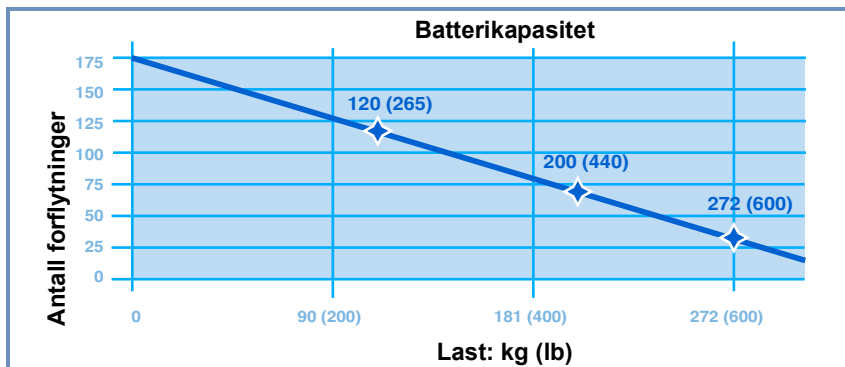

Dette diagrammet illustrerer forholdet mellom antall løft som kan utføres før batteriet når kritisk nivå og lasten som løftes.

Lade batteriene

ADVARSEL Ikke bruk ladestasjonen hvis ledningen er skadet eller enheten er mistet i gulvet eller skadet på annen måte. Ikke bøy strømledningen med makt eller legg tunge gjenstander oppå den, da det kan skade ledningen og forårsake brann eller elektrisk støt.

MERK: Løfteren kan brukes når som helst i løpet av batterienes lading, som vil stoppe automatisk.

Ladestasjonssystem (C-Stat)

Modell med to funksjoner: Flytt løfteren så den står under ladestasjonen.

Modell med fire funksjoner: Trykk på knappene  og  eller knappen  for å kjøre løfteren til ladestasjonen.

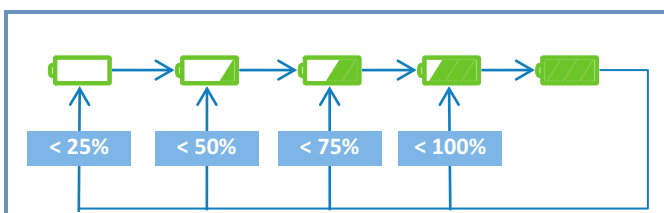

Kontroller statuslampen for å bekrefte at batteriene lader som de skal.

- Lampen blinker grønt helt til batteriene er fulladet.
- Displayet viser forskjellige symboler som illustrerer de faktiske ladenivåene gjennom hele ladeprosessen.

Hvis batteriene er helt tømt, kan det ta opptil 8 timer å lade dem helt opp.

Veggladesystem (WCS) - tilkoblingsprosedyre

nr. 1

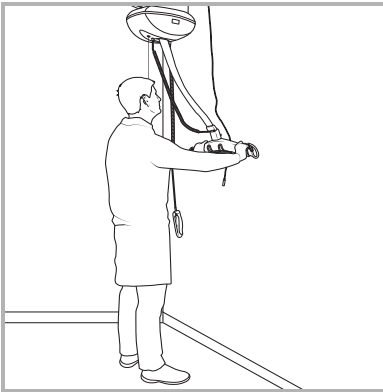

Plasser løftebøylen manuelt på veggkroken festet til veggen.

nr. 2

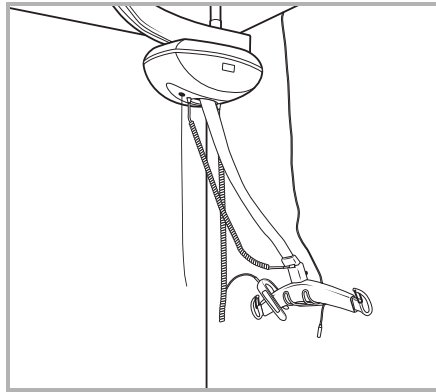

Fest fjernkontrollen til løftebøylen, slik at det ikke er stramming i ledningen, noe som kan forårsake at den plutselig blir revet ut. Rull opp remmen som er til overs.

nr. 3

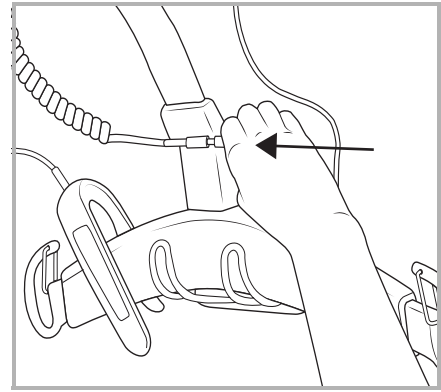

Koble eller plugg ledningen på laderen i veggladesystemets (WCS) kontakt.

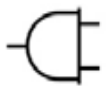

Ladeport for veggladesystem (WCS).

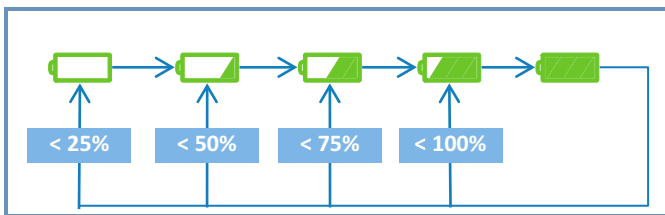

Kontroller statuslampen på *Maxi Sky 2* for å bekrefte at batteriene lader som de skal.

- Lampen blinker grønt helt til batteriene er fulladet.
- Displayet viser forskjellige symboler som illustrerer de faktiske ladenivåene gjennom hele ladeprosessen.

Hvis batteriene er helt tømte, kan det ta opptil 8 timer å lade dem helt opp.

MERK: Når fjernkontrollen er festet til løftebøylen, bør ledningen henge løst, slik at den ikke strammer og plutselig blir revet ut.

ADVARSEL Før du bruker løfteren, må laderledningen kobles fra WCS-kontakten.

Veggladesystem (WCS) - frakoblingsprosedyre

nr. 1

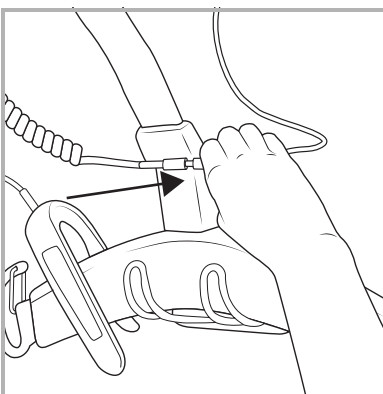

Koble laderledningen fra WCS-kontakten.

nr. 2

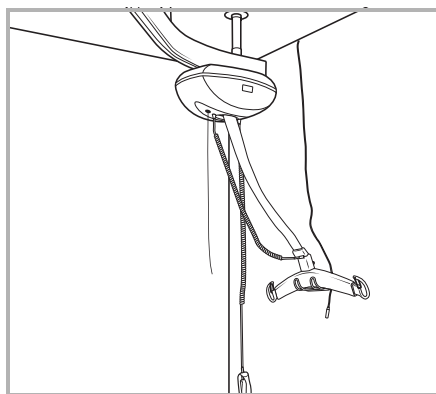

Fjern fjernkontrollen fra løftebøylen, og la den henge fritt for å hindre uventet rykk.

nr. 3

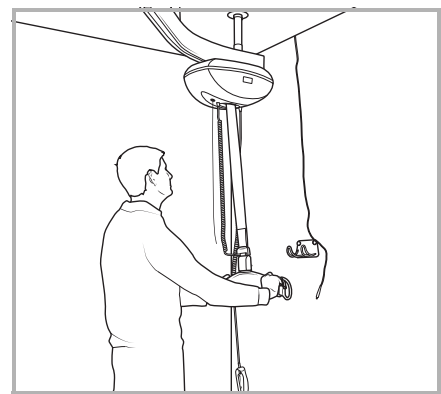

Fjern løftebøylen manuelt fra veggkroken. Plasser under løfteren, og la remmen gradvis bli stram igjen.

Ladesystemet ECS

Systemer som er utstyrt med ECS, viser  ikonet mens takheisen er i lademodus.

- LED-indikatoren blinker grønt i et fast tidsrom på 8 timer. Etter dette tidsrommet starter enheten en ny ladepriode på 8 timer hvis batterinivået fortsatt er under 80 %. Ellers lyser LED-indikatoren fast.

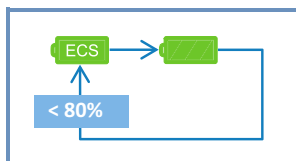

Hvis en funksjon aktiveres i løpet av ladeprosessen, forsvinner ECS-ikonet og den grønne LED-indikatoren lyser fast. Når funksjonsknappen slippes, vil enheten forsøke å koble til ECS-systemet etter ca. 20 sekunder bare hvis batteriets ladenivå fortsatt er under 80 %.

Hvis ECS-systemet ikke leverer spenning på grunn av en systemfeil eller strømbrudd, viser displayet faktisk batterinivå for systemer uten ECS. Enheten forsøker å koble til ECS-systemet hvert 15. minutt etter at feilen blir registrert. Enheten forsøker å koble til ECS-systemet på nytt bare hvis batteriets ladenivå er under 80 %.

Montering/demontering av løftebøyle og vekt

(se side 25 for montering av *Basic takløfter*-modellenes løftebøyle og vekt)

Oversikt over Quick Connect (*Maxi Sky 2 takløfter* og *infeksjonskontrollmodeller*)

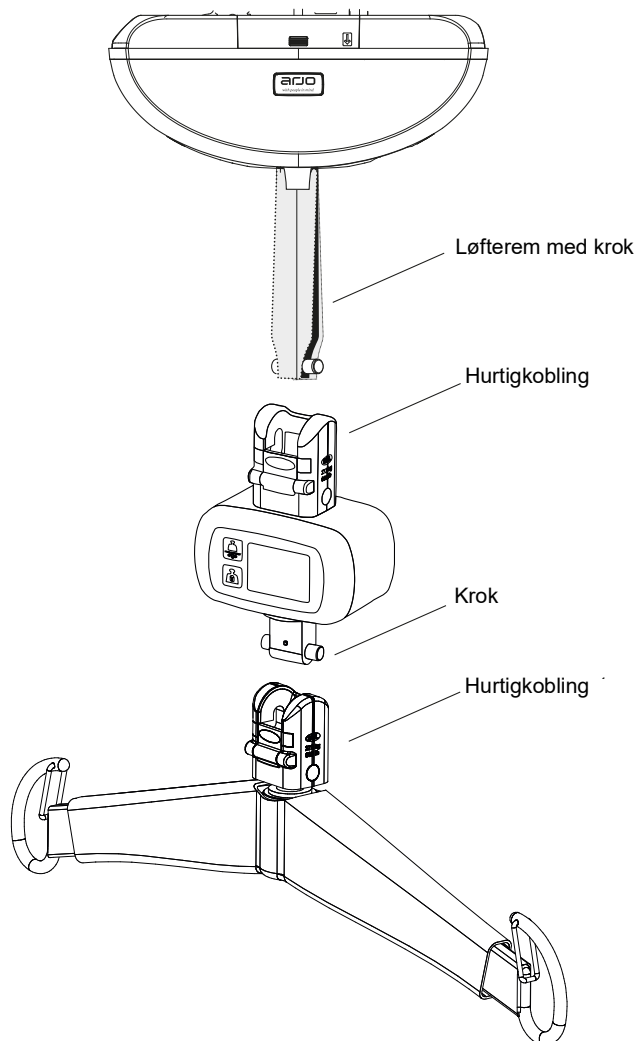

Løftebøylene og vekten er utstyrt med et feste som gjør at pleieren kan bytte den med noen få håndgrep uten bruk av verktøy.

ADVARSEL Løftebøylene må bare monteres av en person som har opplæring i dette. Før bruk må du alltid kontrollere at kroken er festet forsvarlig og at låsemekanismen er lukket, for å hindre at pasienten faller.

En eventuell vekt skal brukes som beskrevet i *bruksanvisningen for vekten*.

Quick Connect løftebøyle/vekt

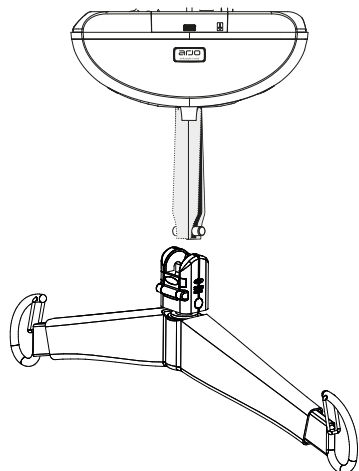

Illustrasjonene i trinnene nedenfor viser montering av løfter på vekten, vekt på løftebøyle og løfter på løftebøyle.

MERK: Samme trinn for *Quick Connect*/kroktilbehør gjelder for alle. Se illustrasjonene.

Koble til Quick Connect

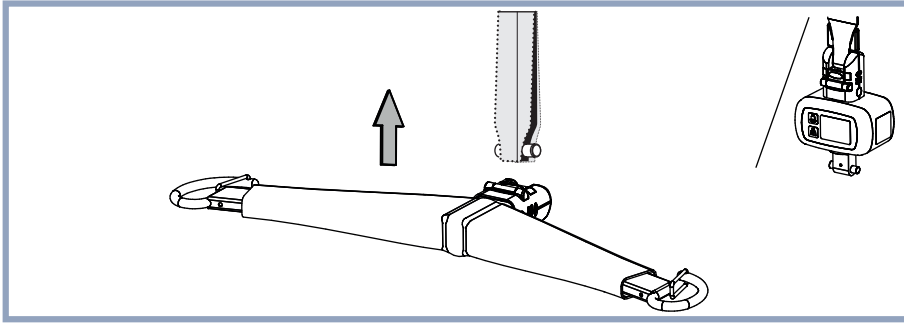

Plasser *Quick-Connect*-låsen på løftebøylen/vekten mot kroken.

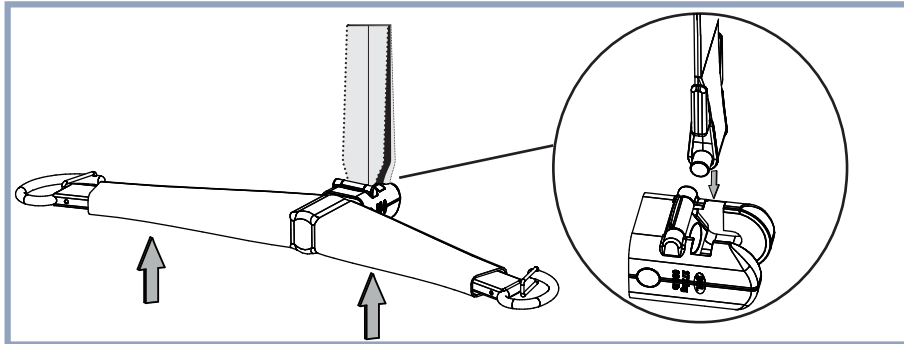

Sett kroken inn i *Quick-Connect*.

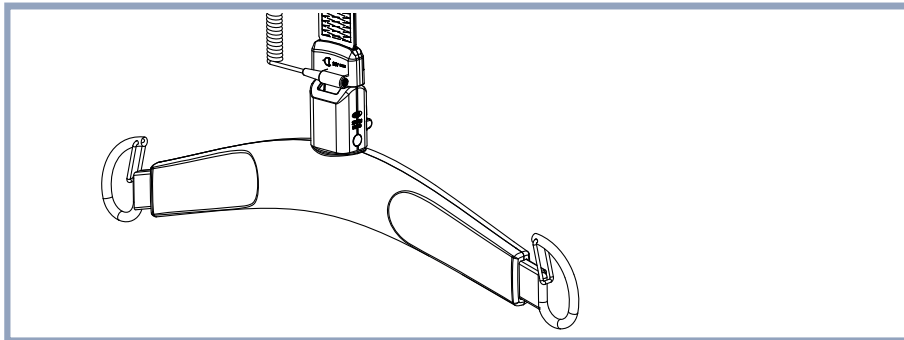

Beveg løftebøylen/vekten slik at kroken festes i svingtappen.

MERK: WCS-utstyrt *Quick-Connect*-orientering; gjør det enklere å feste/løsne.

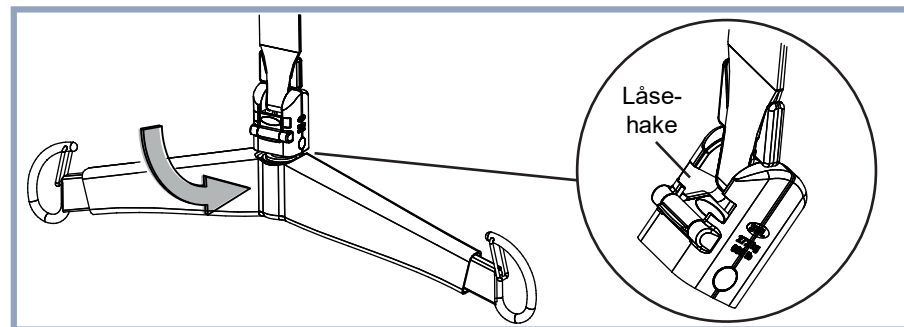

Roter løftebøylen i posisjon. Kontroller at *Quick-Connect*-låsen er lukket. Løfteren må ikke brukes hvis låsen er åpen.

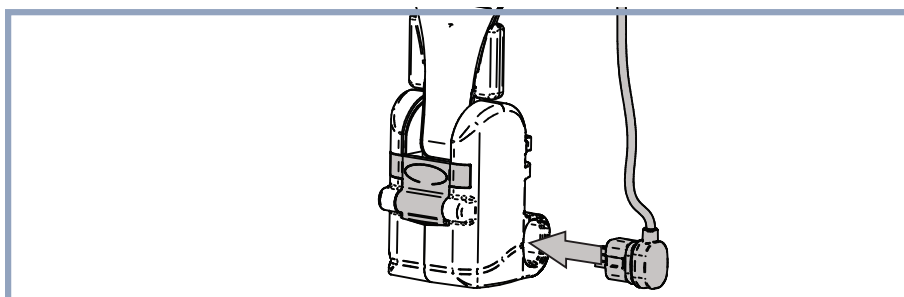

Ved bruk av PDPS skal kablen kobles til. Kablen kobles mellom løfteren og løftebøylen. Det er ingen tilkobling for kablen på vekten.

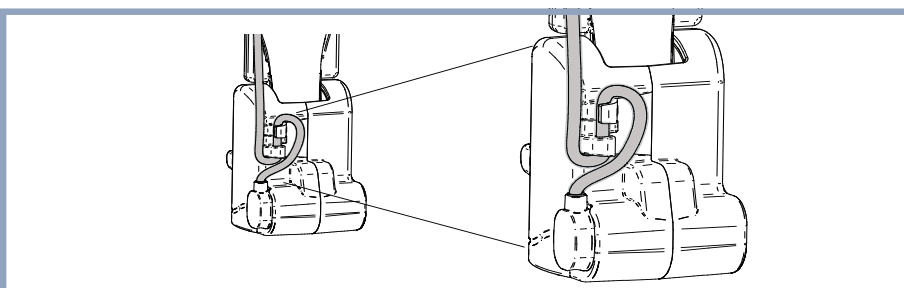

Ved bruk av PDPS skal kablen festes på baksiden av *Quick-Connect*-enheten som vist.

Fjerne fra Quick Connect

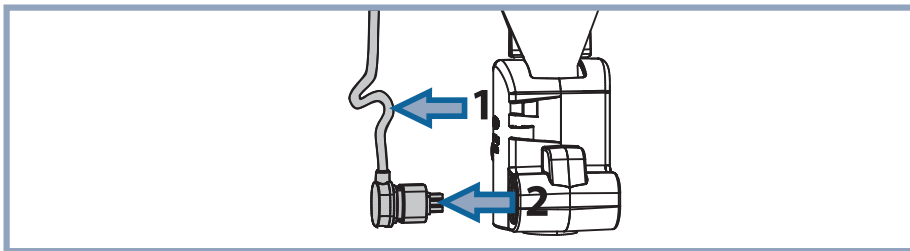

Ved bruk av PDPS skal kablen løsnes fra baksiden av *Quick-Connect*-huset og deretter kobles fra.

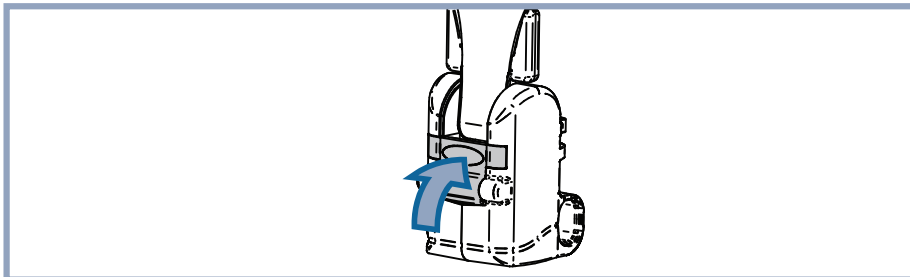

Åpne låsen som holder kroken på plass ved å trykke på den.

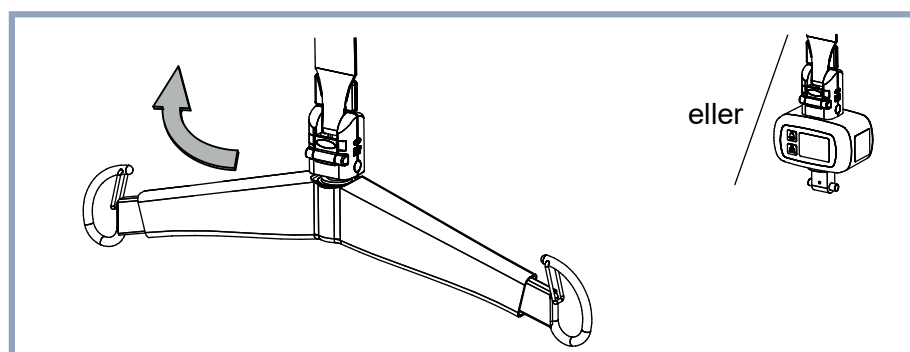

Roter løftebøylen/vekten opp mot låsen, avhengig av hvilken enhet du vil fjerne.

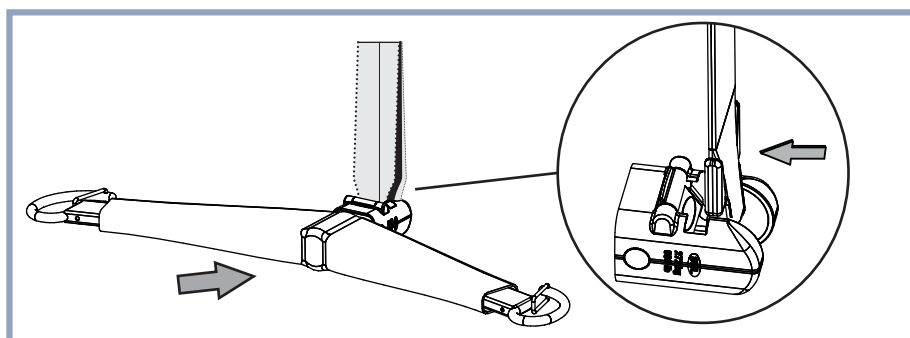

Beveg løftebøylen/vekten for å frigjøre kroken fra svingtappen.

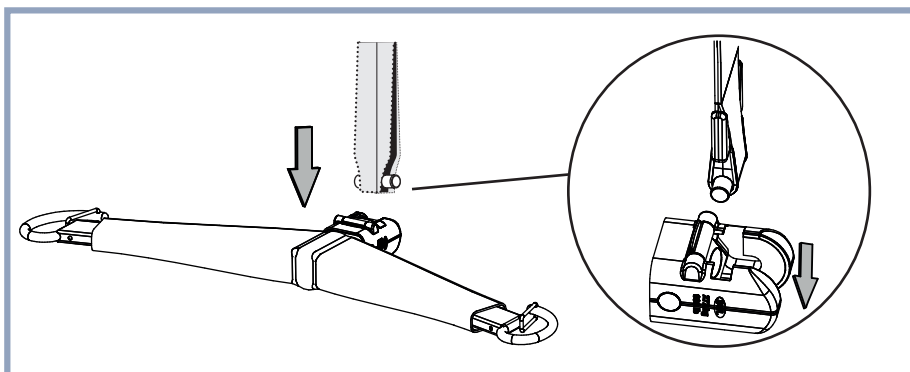

Trekk løftebøylen/vekten nedover og ut av *Quick-Connect*-låsen.

Montering/demontering av løftebøyle og vekt

(Bare *Basic takløfter*-modell)

(se side 22 for montering av *Maxi Sky 2 takløfter* og *Maxi Sky 2 Infeksjonskontroll takløfter*-modellens løftebøyle og vekt)

Løftebøylen er utstyrt med et feste som gjør at pleieren kan bytte den med noen få håndgrep uten bruk av verktøy. Koble løftebøylen til løfteren:

- 1) Sett remmenden på løftebøylens feste.
- 2) Sett inn splittbolten gjennom festet og løkken i enden av remmen.
- 3) Fest splittbolten med ringen.

ADVARSEL Løftebøylene må bare monteres av en person som har opplæring i dette. Før bruk må du alltid kontrollere at splittbolten er festet med løkkeremmen og løftebøyletilbehøret for å forhindre at pasienten faller. Pass på at splittbolten er låst med ringen.

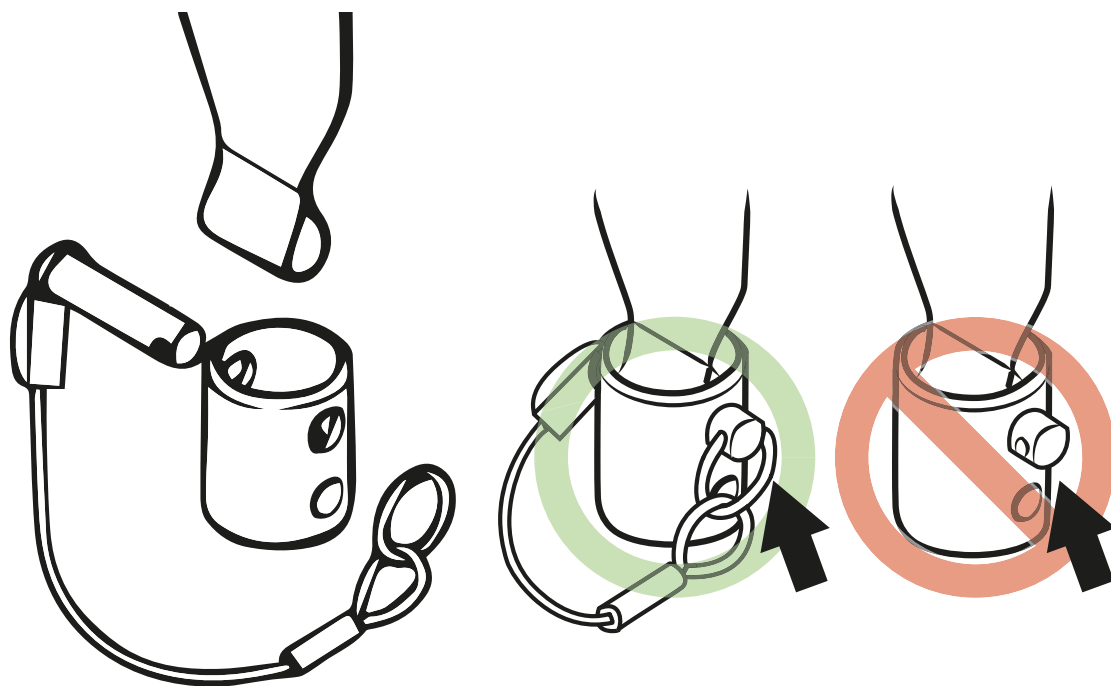

Bruksområder – seil med klips

Kompatibilitet – seil med klips

Nedenfor finner du en liste med typiske klipsseil fra Arjo som kan brukes sammen med takløfterne i *Maxi Sky 2*-serien.

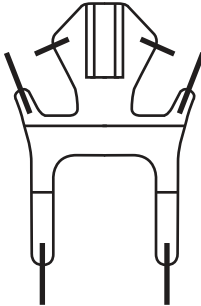
Bruksområde	Seilets utforming
Generelle forflytninger	
Hygienebruk	

Valg av seil

Løftebøylen som er festet til løfteren, avgjør hvilken type seil som kan brukes til å forflytte en pasient.

De fleste seil har fargekoder for størrelse, med ulike kantfarger eller ulike farger på festeremmene. Fargekodene er som følger:

- Blågrønn – Ekstra Ekstra Small (XXS)
- Brunt – Ekstra Small – XS
- Rød – Small – S
- Gul – Medium – M
- Grønt – Large – L
- Mørk lilla – Large Large – LL
- Blått – Extra Large – XL
- Terrakotta – Extra Extra Large – XXL

Vær oppmerksom på at ikke alle slynger er tilgjengelige i alle størrelser.







Det finnes en rekke seil for hvert enkelt bruksområde. Kontakt din lokale Arjo-representant for å få mer informasjon.

Flites® (flergangsseil beregnet for én bruker) er også tilgjengelige for de fleste seilmodellene. Hvis Arjo *Flites*-seil skal brukes sammen med en takløfter i *Maxi Sky 2*-serien, se den separate bruksanvisningen for Arjo *Flites*.

MERK: Bruk kun seil fra Arjo sammen med takløftere i *Maxi Sky 2*-serien.

Kompatibilitet – løftebøyle

Nedenfor finner du en liste med alle Arjo-løftebøyer som kan brukes med klipsseilene som er anbefalt for takløftere i *Maxi Sky 2*-serien. Andre kombinasjoner kan også egne seg på bakgrunn av en vurdering av institusjonen. Valg av størrelse og en kombinasjon må bygge på en klinisk vurdering.

Løftebøyle	Beskrivelse	Kun Basic-modell	Størrelser på klipsseil							
			XXS	XS	S	M	L	LL	XL	XXL
 700-19475	Manuelt flatt DPS (se advarsel)		✓	✓	✓	✓	✓	✓	✓	
 700-19200	Manuelt flatt DPS (se advarsel)	✓	✓	✓	✓	✓	✓	✓	✓	
 700-19480	Manuelt åpent DPS (se advarsel)			✓	✓	✓	✓	✓	✓	
 700-19340-BOX	Manuelt åpent DPS (se advarsel)	✓		✓	✓	✓	✓	✓	✓	
 700-19350	Middels PDPS			✓	✓	✓	✓	✓	✓	
 700-19355	Stor PDPS							✓	✓	✓

ADVARSEL Bruk av flatt DPS eller åpent DPS med amputasjonsseil kan forårsake skader hvis det ikke brukes riktig.

Festepunkter

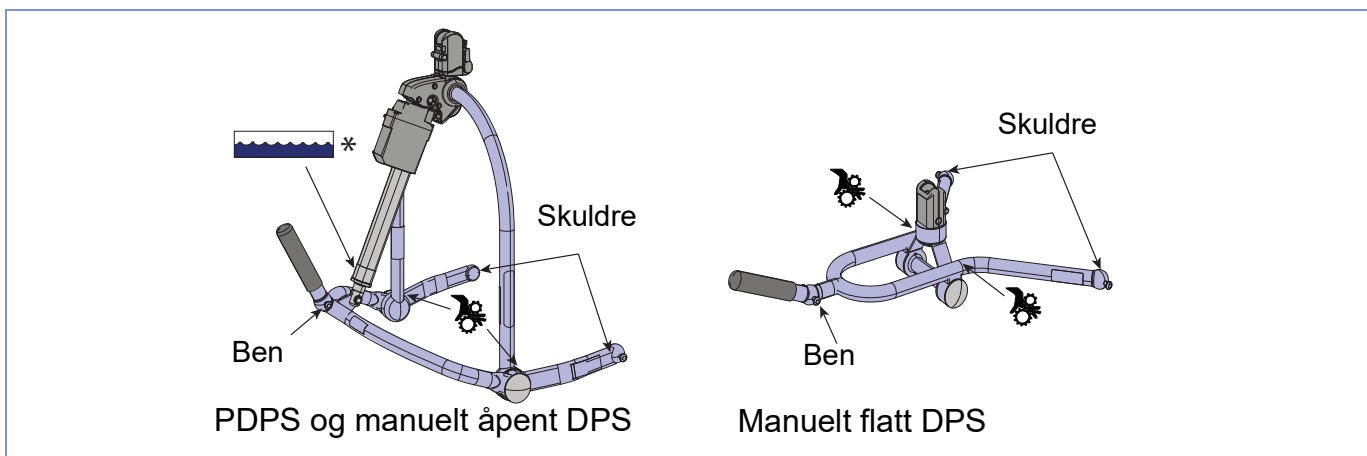

*Denne etiketten angir at alle deler over etiketten ikke må bløtlegges ved bading eller dusjing av pasienten.

Koble seilet til DPS

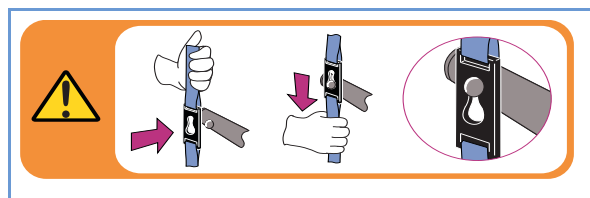

Sett klipsfestet inn over festeøret på PDPS/DPS.

Fest klipsen på plass ved å trekke seilet ned så festeøret befinner seg i den øvre delen av klipshullet.

(Grafikken på venstre side representerer etiketten på løftebøylen som minnes denne prosedyren.)

Metode 1 – Rett feste

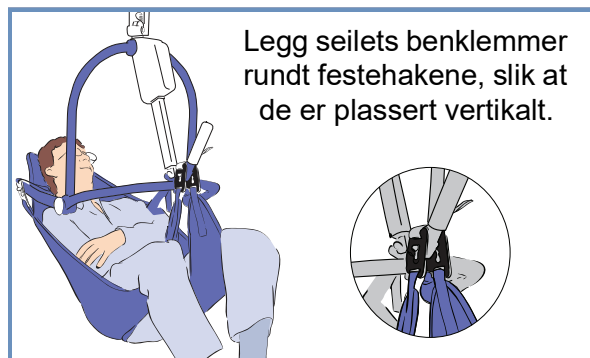

Til de fleste pasienter anbefales det å bruke det rette festet til benklipsene.

Metode 2 – Kryssfeste

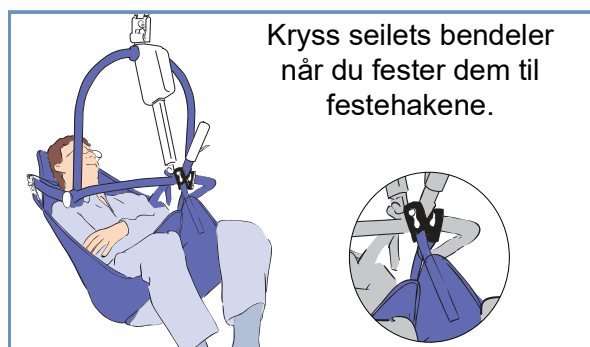

Hvis pasienten har en tendens til å sparke av benklipsene, skal du bruke kryssfestet til benklipsene, noe som gjør at klipsen ikke kan sparkes av.

Koble seilet fra DPS

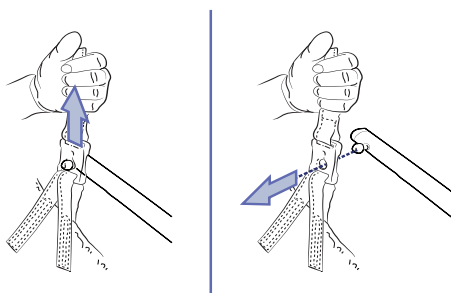

Trekk seilet opp for å frigjøre låsen.



Fjern klipsfestet fra festeøret på PDPS eller DPS.

Bruke DPS og PDPS

ADVARSEL For at pasienten skal ha det så behagelig og trygt som mulig, må du ikke la vedkommende holde i løftebøylen. Arm eller fingrer kan komme i klemme når du bruker DPS/PDP.



Løftebøylen med DPS justeres ved å løfte eller senke vippehåndtaket inntil pasienten befinner seg i ønsket stilling.

Løftebøylen med elektrisk DPS betjenes med knappene  og  på håndkontrollen. Trykk på og hold ønsket posisjoneringsknapp inne inntil pasienten befinner seg i ønsket stilling. Den strømdrevne bevegelsen fortsetter helt til den ikke går lenger eller inntil knappen slippes. Løftebøylen blir stående fast i posisjon når den strømdrevne bevegelsen opphører.

Forflytte pasienter ved hjelp av klipsseil

ADVARSEL Hold alltid løftebøylen når du er i nærheten av pasientene for å unngå å treffe dem. Dette kan føre til skade.

ADVARSEL Før du flytter løfteren, sikre at det er nok klaring med pasienter for å ikke treffe dem. Skader kan oppstå.

ADVARSEL: Pass på at seilet ikke hekter seg fast i eventuelle hindringer (for eksempel bremsen på rullestolen eller armlener) når du hever pasienter. Skader kan oppstå.

Forflytte en pasient fra sittende stilling

Teknikkene som er beskrevet her, kan brukes til forflytning av pasienter uansett hvor de sitter (f.eks. i sengen, en stol, rullestol eller lignende).



Legg seilet rundt pasienten så den nedre delen av seilet er litt under halebenet. MaxiSlide® eller MaxiTube® posisjoneringshjelpemiddel kan brukes til hjelp ved plassering av seilet.



Kontroller at hodestøttedelen av seilet er bak hodet og dekker det. Dra hver av benremmene under hvert lår slik at de kommer ut på innsiden av lårene.

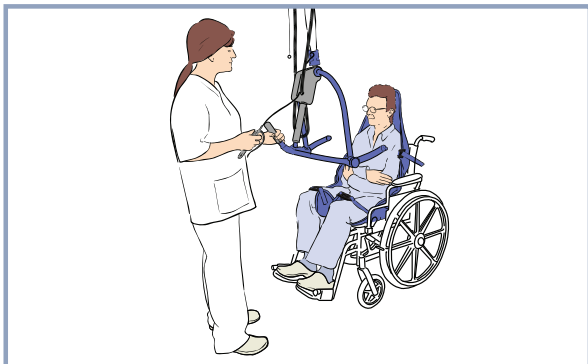

Før du flytter løfteren inntil pasienten, må du kontrollere at:

- Løftebøylen er i tilbakelent stilling.
- Den brede delen av løftebøylen er på høyde med eller like under skuldrene.
- Løftebøylen er nær nok til at du kan feste seilets skulderklips til rammen.



Fest skulderklipsene først og vipp deretter bøylen før du fester benremmene. Om nødvendig senker du løftebøylen litt mer, men vær forsiktig så du ikke senker den ned på pasienten.

ADVARSEL Kontroller alltid at seilets festeklips er riktig festet og at de holder seg stramme etter hvert som pasientens vekt tas opp. Dette vil hindre at en pasient faller.

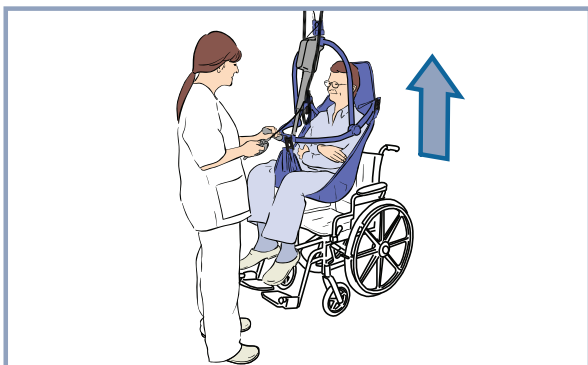

FORSIKTIG: Ikke forsøk å trekke løfteren langs skinnen ved hjelp av kabelen til håndkontrollen. Det vil skade kabelen og til slutt medføre at håndkontrollen ikke virker.

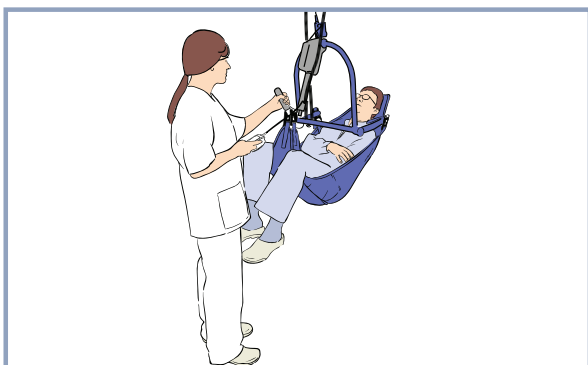

Utfør forflytningen mens du holder en hånd på løftebøylen for å hindre at den svinger for mye samt for å få pasienten til å føle seg trygge.

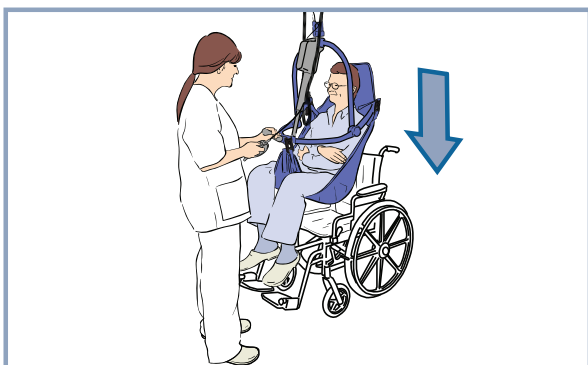

Når pasienten er fremme ved bestemmelsesstedet, må du skifte stilling på vedkommende i henhold til aktuell plassering.

Senk pasienten ned til det nye stedet ved å gjøre småjusteringer underveis, slik at pasienten alltid har en så behagelig stilling som mulig.

ADVARSEL Når du bruker senkefunksjonen må du være forsiktig med å ikke treffe pasienten med løftebøylen da dette kan forårsake skade.

Når pasientens kroppsvekt støttes helt, kan du koble fra benremmenes festeklips og deretter skulderklipsene.

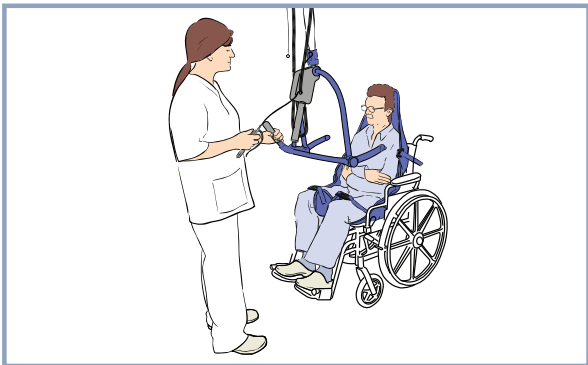

Flytt løfteren vekk fra pasienten.

Fjern seilet mens du står bak pasienten.

Lad batteriene i henhold til MS2-utstyrt ladesystem.

Forflytte en pasient fra ryggleie

Teknikken som er beskrevet her, kan brukes til forflytning av pasienter uansett hvor de ligger (på sengen eller på gulvet i treningsområdet).

Før du begynner må du kontrollere at sengen står i riktig arbeidshøyde.



Rull pasienten over på siden, i retning av pleieren. Brett seilet i to og legg det på sengen eller på gulvet, langs ryggen til pasienten så den nedre delen av ryggraden er på høyde med den nedre delen av seilet. Kontroller at seilet når helt opp til toppen av pasientens hode.

ADVARSEL Påse at sengehestene er montert, slik at pasienten ikke faller ut av sengen.



Rull pasienten tilbake på seilet og deretter litt lengre i den andre retningen, slik at den sammenbrettede delen av seilet kan trekkes ut.

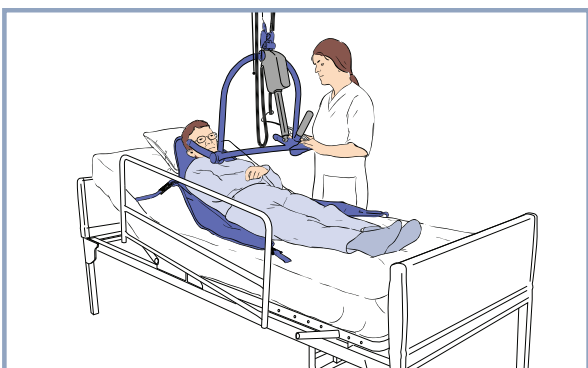

Hev hodeenden av sengen litt, hvis det er mulig.

Flytt løfteren inntil pasienten og kontroller at:

- Løftebøylen er i tilbakelent stilling.
- Løftebøylen er nær nok til at du kan feste seilets skulderklips til rammen.

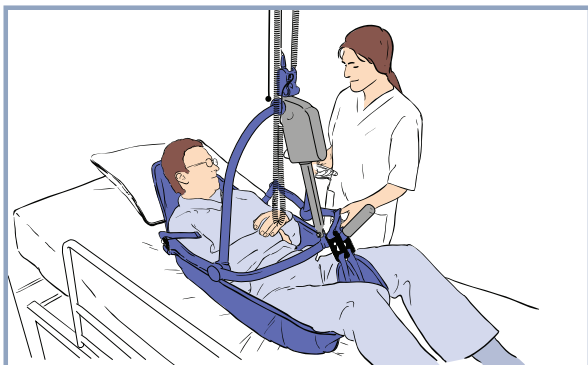

Senk løftebøylen ved hjelp av håndkontrollen og vær forsiktig så den ikke treffer pasienten.

Koble klipsene til seilets skulder- og benremmer til løftebøylen.

ADVARSEL Kontroller alltid at seilets festeklips er riktig festet og at de holder seg stramme etter hvert som pasientens vekt tas opp. Dette vil hindre at en pasient faller.

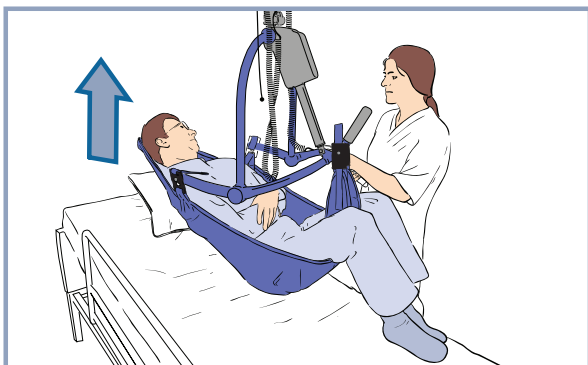

Hev pasienten ved hjelp av håndkontrollen og plasser ham eller henne i en behagelig halvt tilbaketilt stilling for forflytning. Pasienten skal ikke løftes over pleierens øyehøyde.

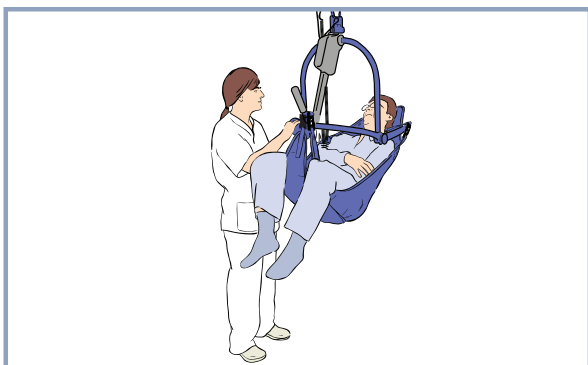

Utfør forflytningen ved hjelp av håndkontrollen mens du holder en hånd på løftebøylen for å hindre at den svinger for mye samt for å få pasienten til å føle seg tryggere.

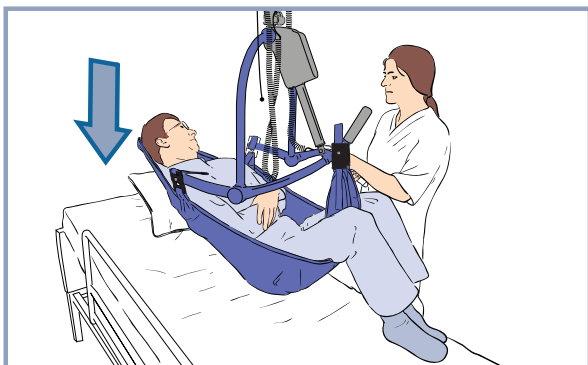

Når pasienten er fremme ved bestemmelsesstedet, må du skifte stilling på pasienten i henhold til aktuell plassering.

Senk pasienten ned til det nye stedet ved å gjøre småjusteringer underveis, slik at pasienten alltid har en så behagelig stilling som mulig.

ADVARSEL Når du bruker senkefunksjonen må du være forsiktig med å ikke treffe pasienten med løftebøylen da dette kan forårsake skade.

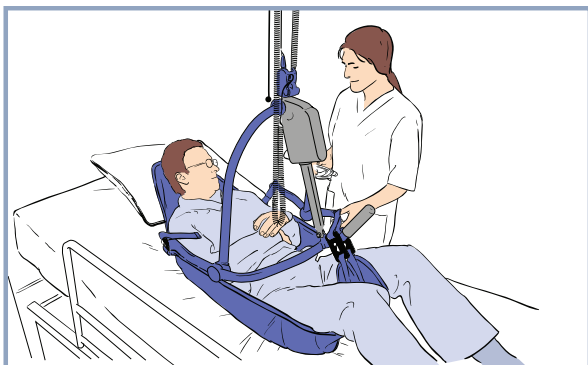

Når pasientens kroppsvekt er helt støttet opp, løsner du festeklemmene.

Flytt løfteren vekk fra pasienten.

Fjern seilet under pasienten

Lad batteriene i henhold til MS2-utstyrt ladesystem.

Bruksområder – løkkeseil

Kompatibilitet – løkkeseil

Nedenfor finner du en liste med typiske løkkeseil fra Arjo, som kan brukes sammen med takløftere i *Maxi Sky 2*-serien.

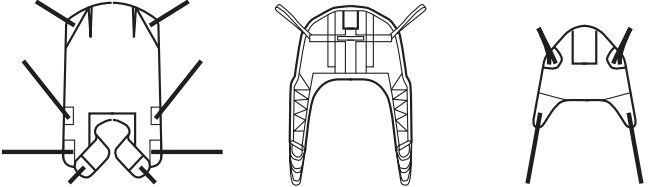
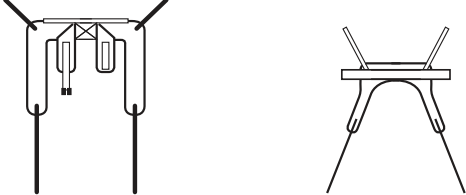
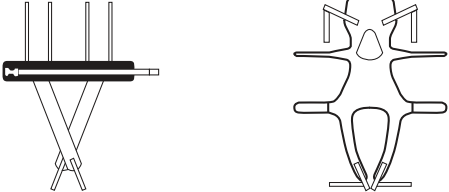
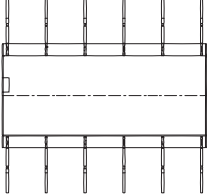
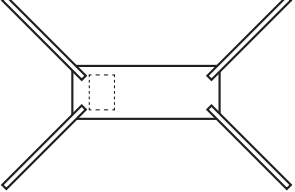
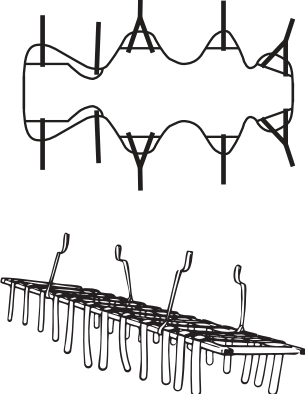
Bruksområde	Seilets utforming
Generelle forflytninger	
Hygienebruk	
Gåtrening	
Skifte stilling i sengen	
Lem	
Forflytning i ryngleie	

Valg av seil

Løftebøylen som er festet til *Maxi Sky 2* avgjør hvilken type seil som kan brukes til å forflytte en pasient. De fleste seil har fargekoder for størrelse, med ulike kantfarger eller ulike farger på festeremmene. Fargekodene er som følger:







- Grå eller blågrønn – Extra Extra Small (XXS)
- Hvit eller brun – Ekstra Small – XS
- Rød – Small – S
- Gul – Medium – M
- Grønt – Large – L
- Blått – Extra Large – XL

Vær oppmerksom på at ikke alle slynger er tilgjengelige i alle størrelser. Det finnes en rekke seil for hvert enkelt bruksområde. Kontakt din lokale Arjo-representant for å få mer informasjon. *Flites*-seil (flergangsseil beregnet for én bruker) er også tilgjengelig for de fleste seilmodellene. Hvis Arjo *Flites*-seil skal brukes sammen med en takløfter i *Maxi Sky 2*-serien, se den separate *bruksanvisningen* for Arjo *Flites*.

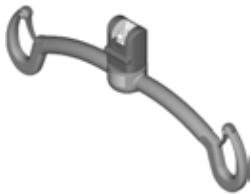
MERK: Bruk kun seil fra Arjo sammen med takløftere i *Maxi Sky 2*-serien.

Kompatibilitet – løftebøyle

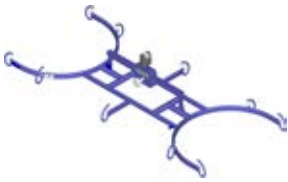
Nedenfor finner du en liste med alle Arjo-løftebøylar for løkkeseil som kan brukas sammen med takløfterne i *Maxi Sky* 2-serien. Andre kombinasjonar kan også egne seg på bakgrunn av en vurdering av institusjonen. Valg av størrelse og en kombinasjon må bygge på en klinisk vurdering.

Løftebøyle	Kun Basic-modell	Beskrivelse	Størrelser på løkkeseil					
			XXS	XS	S	M	L	XL
 700-05461-BOX	✓	Medium 2-punkts løftebøyle			✓	✓	✓	
 700-19420		Liten 2-punkts løftebøyle	✓	✓	✓	✓		
 700-19415 700-19435 (kun USA)		Medium 2-punkts løftebøyle			✓	✓	✓	
 700-19470 700-19465 (kun USA)								
 700-19430		4-punkts løftebøyle			✓	✓	✓	✓
 700-05443	✓	4-punkts løftebøyle					✓	
 700-15695		Båreramme					✓	✓
 700-19522	✓	Båreramme					✓	✓

Koble seilet til løftebøylen

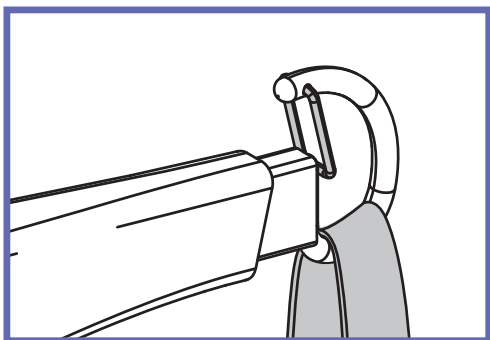

Sett inn festeløkken på kroken.

Sørg for at sløyfen er riktig plassert og at kroksperren stenger kroken.

Gjenta samme prosedyre for alle sløyfer.

Koble seilet fra løftebøylen

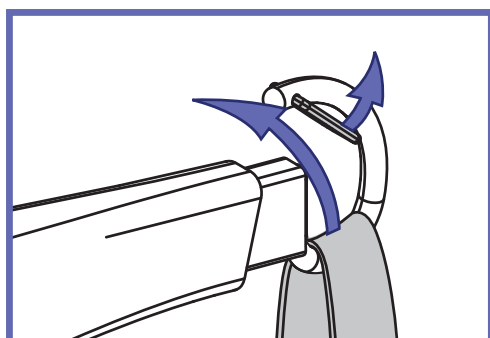

Åpne låsen og ta løkken fra kroken.

Gjenta samme prosedyre for alle sløyfer.

Forflytte pasienter ved hjelp av løkkeseil

Løkkeseilene finnes i mange størrelser. Et seil av riktig størrelse gir støtte for pasientens skuldre under forflytningen.





ADVARSEL Hold alltid løftebøylen når du er i nærheten av pasientene for å unngå å treffe dem. Dette kan føre til skade.

ADVARSEL Sørg for å fjerne eventuelle hindringer langs den planlagte forflytningsruten. Skader kan oppstå.

ADVARSEL Pass på at seilet ikke hekter seg fast i eventuelle hindringer. Skader kan oppstå.

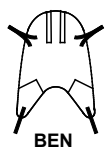
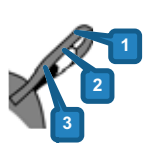
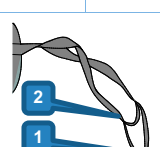
ADVARSEL Før du flytter løfteren, sikre at det er nok klaring med pasienter for å ikke treffe dem. Skader kan oppstå.

Plassere pasienten

Kroppens plassering i forhold til kombinasjoner av stropposisjoner			
SKULDRE	SKULDRE	BEN	HOFTER*
			
	3	1	1
	2	1	1
	1	1	1
	1	1	2

Hvilken type løkkeseil som er valgt, avgjør pasientens plassering. Ulike kombinasjoner av løkker kan brukes for å løfte og forflytte pasienten i stillinger fra tilbakelent til sittende.

Merk: Seil med flere løkker gir flere alternative plasseringer.

Når løkkeseilet er lagt rundt pasienten, kan det festes på tre måter. De tre metodene som er beskrevet på neste side, krever at hver av skulderløkkene til seilet først kobles til begge sider av løftebøylen.

*Hofteløkker finnes bare på modellen THA6i

Festepunkter

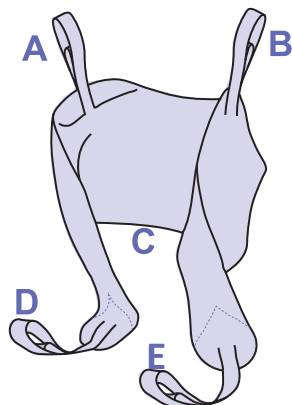

MERK: På 4-punkts løftebøylen må remmen monteres på følgende måte.

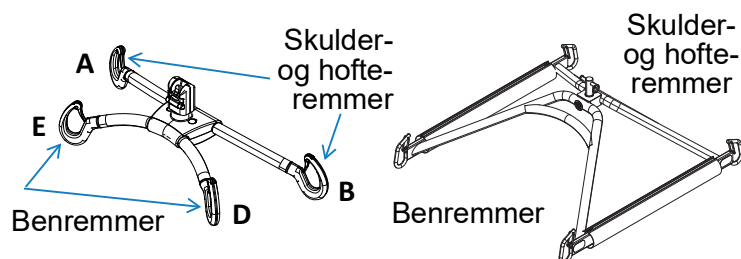

Metode 1 – Kryss

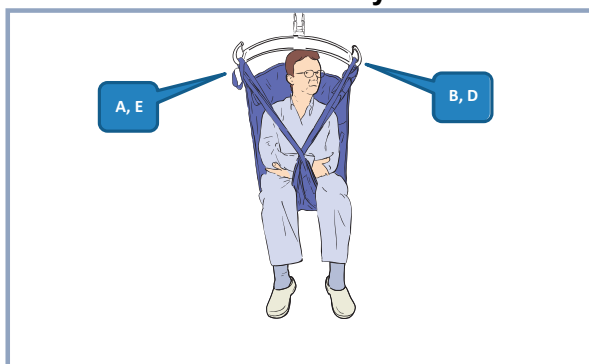

Lukkede ben med remmer i kryss

Denne metoden anbefales for de fleste typer forflytninger.

Metode 2 – Hammock

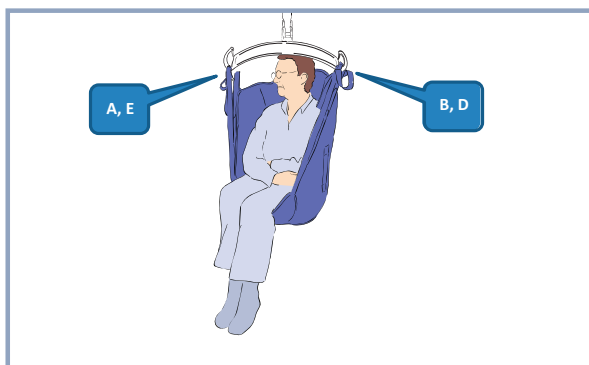

Bro, lukkede ben

Denne metoden kan være behagelig for pasienter med amputasjoner.

Den kan også være nyttig for pasienter med muskelkontrakturer, hvor det er vanskelig å plassere en rem mellom bena.

ADVARSEL Metode 2 egner seg kanskje ikke for forvirrede eller urolige pasienter, da de kan falle forover og skade seg.

Metode 3 - Atskilte ben

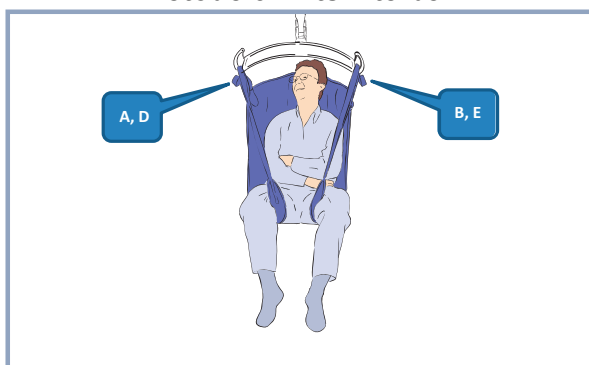

Åpne ben med remmer som ikke er i kryss

Med denne metoden holdes bena fra hverandre, noe som er praktisk ved toalettbesøk og hygienerutiner.

ADVARSEL Metode 3 egner seg kanskje ikke for pasienter som ikke har kontroll over overkroppen, da de kan skli ned og falle ut av seilet.

Forflytte en pasient fra sittende stilling

Teknikkene som er beskrevet her, kan brukes til forflytning av pasienter uansett hvor de sitter (f.eks. i sengen, en stol, rullestol eller lignende).



Legg seilet rundt pasienten så den nedre delen av seilet er litt under halebenet. En *MaxiSlide*[®] eller *MaxiTube*[®] kan brukes til hjelp ved plassering av seilet.



Påse at området av seilet som støtter hodet, befinner seg bak hodet og dekker det. Trekk også hver av benremmene under låret, så den stikker ut på innsiden av låret.



Før du flytter løfteren inntil pasienten, må du kontrollere at:

- Løftebøylen befinner seg i eller like under skulderhøyde.
- Løftebøylen er så nær at skulderløkkene kan festes.



Koble til skulderløkkene og deretter bendelen ved hjelp av en av de tre metodene som er beskrevet på forrige side.

Senk om nødvendig løftebøylen litt til.

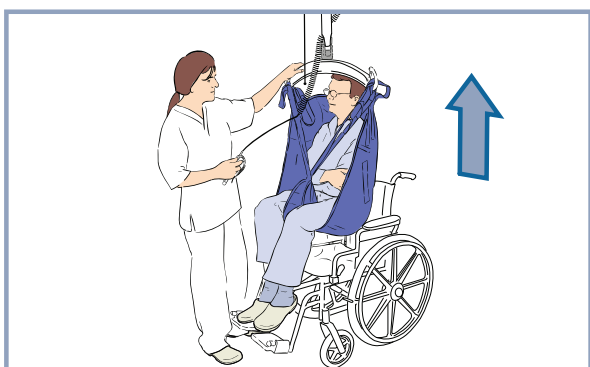

Løft pasienten ved hjelp av håndkontrollen. Seilets hodestøtte kan nå tas i bruk.

ADVARSEL Kontroller alltid at seilets festeklips er riktig festet og at de holder seg stramme etter hvert som pasientens vekt tas opp. Dette vil hindre at en pasient faller.



Utfør forflytningen mens du holder en hånd på løftebøylen for å hindre at den svinger for mye samt for å få pasienten til å føle seg tryggere.

FORSIKTIG: Ikke forsøk å trekke løfteren langs skinnen ved hjelp av kabelen til håndkontrollen. Det vil skade kabelen og til slutt medføre at håndkontrollen ikke virker.

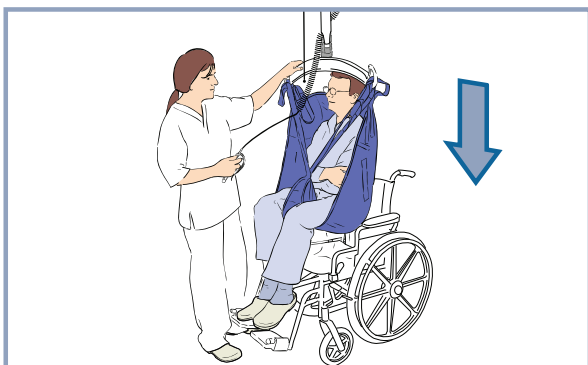

Når pasienten er fremme ved bestemmelsesstedet, skal han eller hun senkes ned til det nye stedet.

ADVARSEL Når du bruker senkefunksjonen må du være forsiktig med å ikke treffe pasienten med løftebøylen da dette kan forårsake skade.

Om nødvendig kan håndtakene på baksiden av seilet brukes til å plassere pasienten ved forflytning til en stol. Hold godt fast i håndtaket, slik at pasienten blir sittende riktig.



Når pasientens kroppsvekt støttes helt, kan du løsne benløkkene og deretter skulderløkkene.

Flytt løfteren vekk fra pasienten.

Fjern seilet mens du står bak pasienten.

Lad batteriene i henhold til MS2-utstyrt ladesystem.

Forflytte en pasient fra ryngleie

Teknikkene som er beskrevet her, kan brukes til forflytning av pasienter uansett hvor de ligger (f.eks. i sengen, på gulvet eller på en bære).



Rull pasienten over på siden, i retning av pleieren, brett seilet i to og legg det på sengen eller gulvet langs ryggen til pasienten, slik at den nedre delen av ryggraden er på høyde med den nedre delen av seilet.

ADVARSEL Påse at sengehestene er montert, slik at pasienten ikke faller ut av sengen.

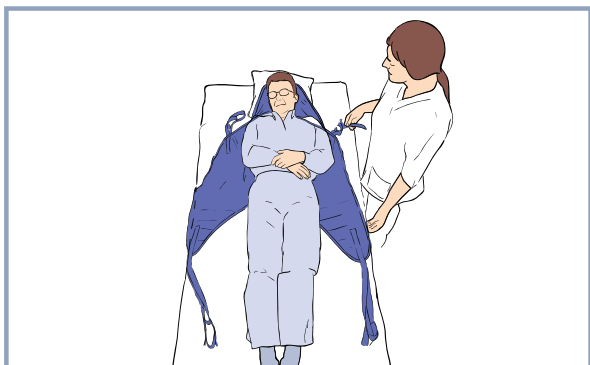

Rull pasienten tilbake på seilet og deretter litt lengre i den andre retningen, slik at den sammenbrettede delen av seilet kan trekkes ut.



Hev hodeenden av sengen litt, hvis det er mulig.

Plasser *Maxi Sky 2* rett over pasienten.

ADVARSEL Senk løftebøylen ved hjelp av håndkontrollen og vær forsiktig så den ikke treffer pasienten. Skader kan oppstå.



Koble til skulderløkkene og deretter bendelen ved hjelp av en av de tre metodene som er beskrevet over.



Løft pasienten ved hjelp av håndkontrollen.

ADVARSEL Kontroller alltid at løkkene er riktig festet og at de holder seg stramme etter hvert som pasientens vekt tas opp. Dette vil hindre at en pasient faller.



Utfør forflytningen mens du holder en hånd på løftebøylen for å hindre at den svinger for mye samt for å få pasienten til å føle seg tryggere.

FORSIKTIG: Ikke forsøk å trekke løfteren langs skinnen ved hjelp av kabelen til håndkontrollen. Det vil skade kabelen og til slutt medføre at håndkontrollen ikke virker.



Senk pasienten ned til det nye stedet.

ADVARSEL Når du bruker senkefunksjonen må du være forsiktig med å ikke treffe pasienten med løftebøylen da dette kan forårsake skade.



Løsne seilkoblingene når pasientens kroppsvekt har full støtte.

Flytt løfteren vekk fra pasienten.

Fjern seilet under pasienten

Lad batteriene i henhold til MS2-utstyrt ladesystem.

Skifte av stilling

Pasienter som er helt bundet til sengen, må ha hjelp til å skifte stilling ofte. For noen slike pasienter kan et seil for skifte av stilling legges permanent under lakenet.

Flytte en pasient opp i sengen

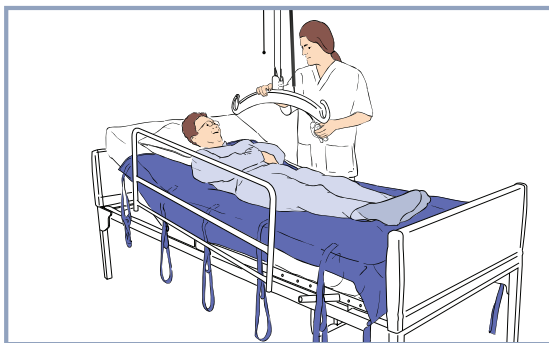

Plasser *Maxi Sky 2* rett over pasienten.

ADVARSEL Senk løftebøylene ved hjelp av håndkontrollen **vinkelrett på eller parallelt med** pasienten. Vær forsiktig så du ikke senker løftebøylene ned på pasienten, noe som kan føre til skader.

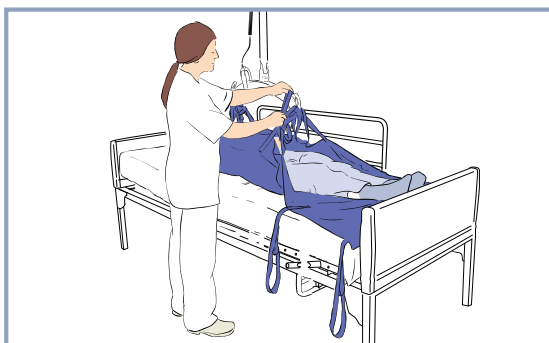

Koble så mange løkker som mulig til løftebøylene. Sørg for å distribuere løkker på begge krokene.

Velg lengde på løkkene slik at pasienten kan løftes så rett som mulig.

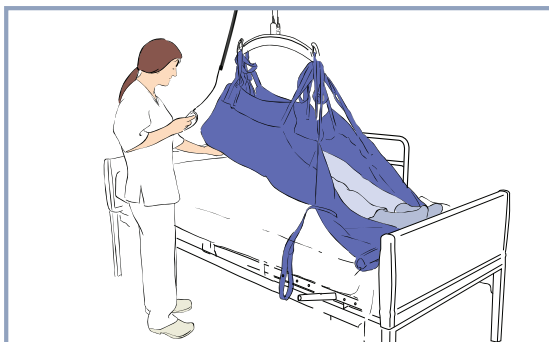

Løft pasienten med *Maxi Sky 2*, til pasientens hofter blir støttet og til det er mulig å flytte pasienten oppover i sengen. Bruk om nødvendig et *MaxiTube*[®]-laken.

MERK: Hodet til noen pasienter trenger kanskje støtte, avhengig av deres medisinske tilstand.

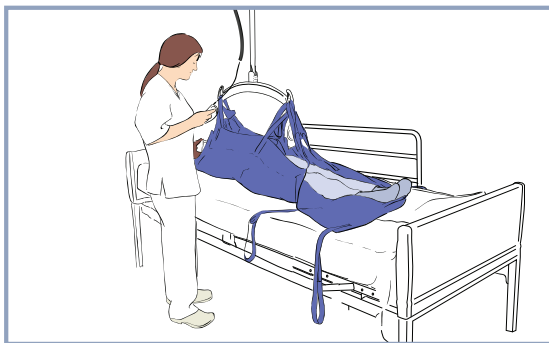

Senk pasienten ned til det nye stedet.

ADVARSEL Når du bruker senkefunksjonen, må du være forsiktig med å ikke treffe pasienten med løftebøylene da dette kan forårsake skade.



Løsne alle løkkene når pasientens kroppsvekt har full støtte.

Flytt løfteren vekk fra pasienten.

Lad batteriene i henhold til MS2-utstyrt ladesystem.

Snu en pasient i sengen

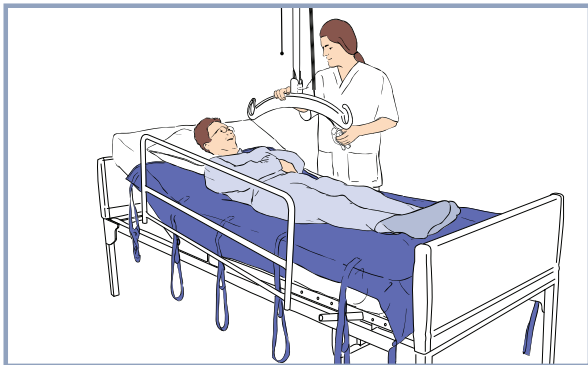

Plasser *Maxi Sky 2* rett over pasienten.

ADVARSEL Senk løftebøylen ved hjelp av håndkontrollen **vinkelrett på eller parallelt med** pasienten. Vær forsiktig så du ikke senker løftebøylen ned på pasienten, noe som kan føre til skader.



Koble så mange løkker som mulig på den ene siden av seilet til løftebøylen.

Sørg for å distribuere løkker på begge krokene.

Velg lengde på løkkene slik at pasienten kan rulles så rett som mulig.

ADVARSEL Påse at sengehestene er montert, slik at pasienten ikke faller ut av sengen.

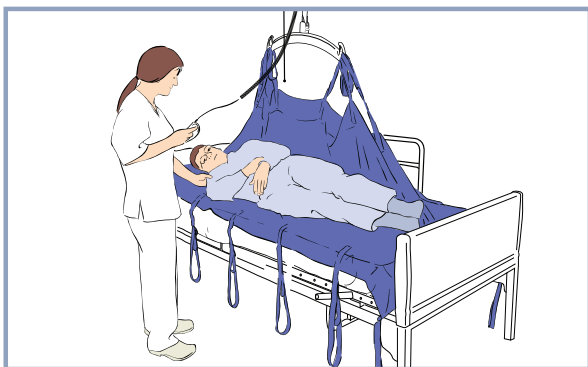

Hev løftebøylen til pasienten kan rulles over i riktig stilling.

MERK: Bruk puter som støtte for å hindre at pasienten ruller tilbake og for å gjøre det så behagelig som mulig for ham eller henne.

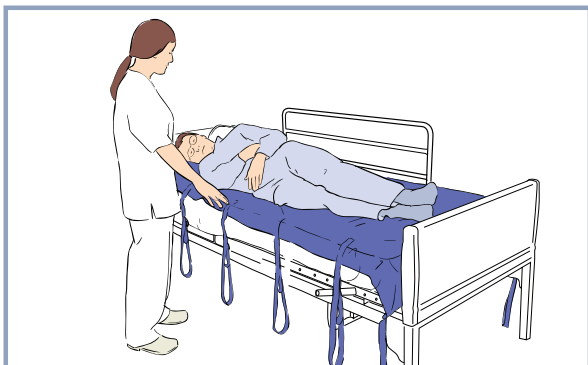

Senk løftebøylen så løkkene blir slakke.

ADVARSEL Når du bruker senkefunksjonen, må du være forsiktig med å ikke treffe pasienten med løftebøylen da dette kan forårsake skade.

Koble fra alle løkkene.

Flytt løfteren vekk fra pasienten.

Lad batteriene i henhold til MS2-utstyrt ladesystem.

Gåtrening

Takløfterne i *Maxi Sky 2*-serien kan brukes til å hjelpe pasientene i rehabiliteringstreningen, ettersom de er beskyttet mot fall når de er festet i seilet.



Legg rehabiliteringsseilet rundt pasienten.

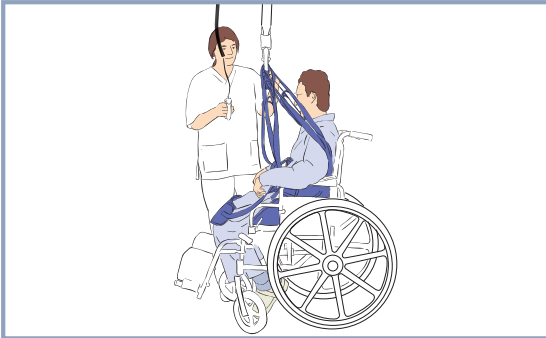

Flytt *Maxi Sky 2* slik at løftebøylen er nær nok til at løkkene kan kobles til.

ADVARSEL Når du bruker senkefunksjonen, må du være forsiktig med å ikke treffe pasienten med løftebøylen da dette kan forårsake skade.

Koble løkkene til løftebøylen.

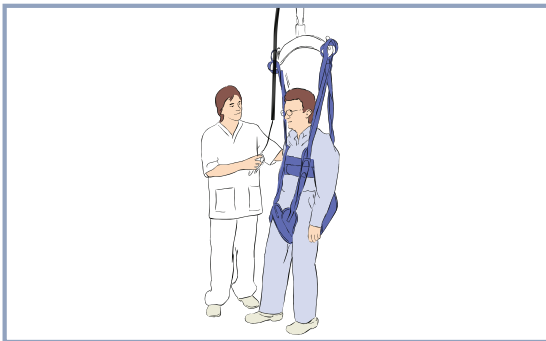

Kontroller at samtlige løkker er forsvarlig festet, og hev deretter løftebøylen til pasienten har ønsket grad av støtte.

MERK: Pasienten kan bare gå i skinnens retning.

Når gåtreningen er ferdig, skal pasienten senkes til sittende stilling og seilet fjernes.

Lad batteriene i henhold til MS2-utstyrt ladesystem.

Forflytte en pasient i ryggleie

ADVARSEL Bruk kun mykbåreseil fra Arjo. Ikke bruk andre typer seil til myke bærer sammen med *Maxi Sky 2*.

FORSIKTIG: Før mykbåren kan brukes sammen med *Maxi Sky 2*, må du kontrollere at bærerammen er festet forsvarlig til remmen.



Finn hodedelen til den myke båret. Se etter en merkelapp som er sydd fast i enden av hodedelen.

Plasser mykbåreseilet ved å rulle pasienten over på siden. Påse at den øvre delen av seilet er under pasientens hode og den øvre kanten av seilet på høyde med toppen av hodet.

MERK: Hvis pasienten ikke er i stand til å rulle over på siden, kan du bruke et *MaxiSlide* laken for å plassere seilet.

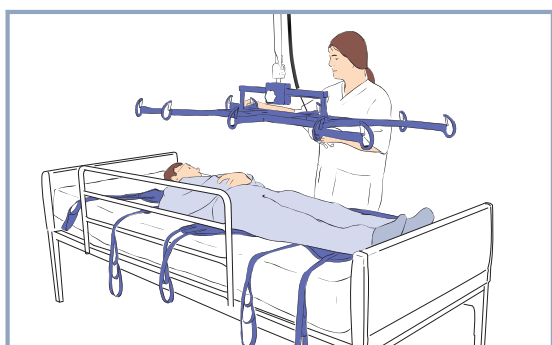

Sørg for at bærerammen er så høyt oppe som mulig og flytt løfteren til rammen befinner seg rett over pasienten.

MERK: Rammen er symmetrisk og kan brukes fra begge sider.

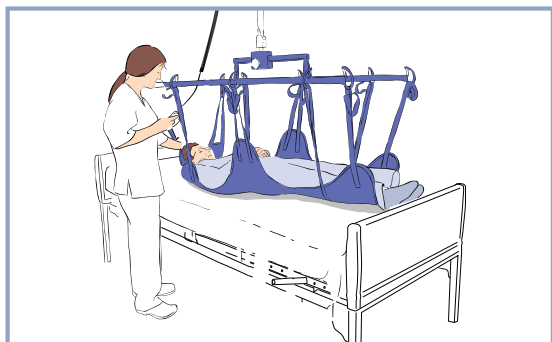

Senk bærerammen forsiktig ned, like over pasienten slik at senteret i rammen kommer omtrent over pasientens navle.

ADVARSEL Vær forsiktig ved bruk av senkefunksjonen, slik at du ikke treffer pasienten med bærerammen, noe som kan forårsake skade.

Fest alle seilløkkene forsvarlig.

MERK: Festeremmene har flere løkker. Velg den løkken du synes egner seg best for at pasienten skal ligge så behagelig som mulig.

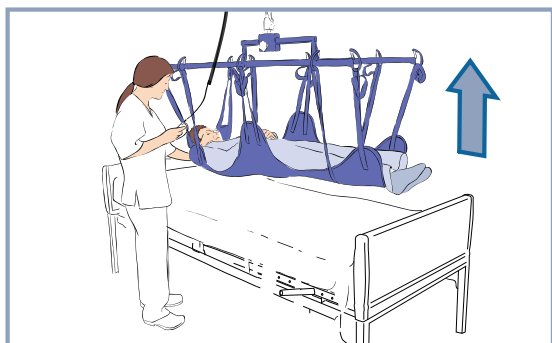

Når pasienten er løftet litt klar av sengen, må du vurdere om rammen trenger justering for å tilpasses pasientens tyngdepunkt, slik at han eller hun blir liggende i vater.

Senk pasienten ned på sengen og foreta eventuelle justeringer. Du finner nærmere opplysninger i dokumentasjonen til den bestemte båret.

Løft og flytt pasienten vekk fra sengen.

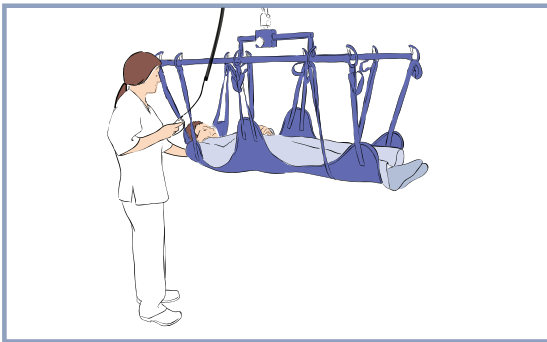

Utfør forflytningen mens du holder en hånd på løftebøylen for å hindre at den svinger for mye samt for å få pasienten til å føle seg tryggere.

FORSIKTIG: Ikke forsøk å trekke løfteren langs skinnen ved hjelp av kabelen til håndkontrollen. Det vil skade kabelen og til slutt medføre at håndkontrollen ikke virker.

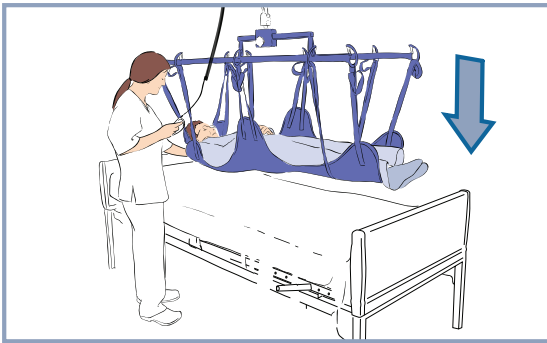

Senk pasienten ned til det nye stedet.

ADVARSEL Vær forsiktig ved bruk av senkefunksjonen, slik at du ikke treffer pasienten med bårerammen, noe som kan forårsake skade.

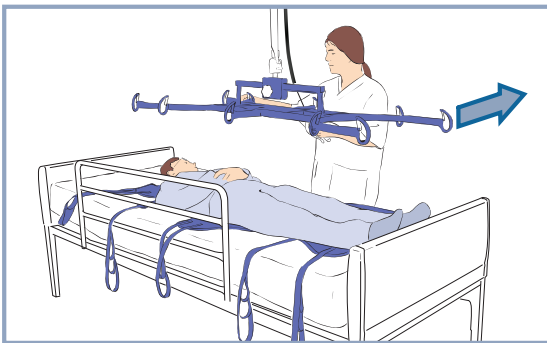

Løsne seilkoblingene når pasientens kroppsvekt har full støtte.

Flytt rammen vekk fra pasienten.

Fjern seilet under pasienten

Lad batteriene i henhold til MS2-utstyrt ladesystem.

Løfte og forflytte pasienter med rebåren

Se instruksjoner for løfting og forflytning av pasienter med Arjo rebåre i bruksanvisningen for rebåren.

Benstøtte

Takløfterne i *Maxi Sky 2*-serien kan brukes som hjelp til prosedyrer der benet trenger støtte i løftet stilling.

ADVARSEL Ikke aktiver RTC- eller RTH-funksjonen mens oppgaven med å støtte benet pågår, for å hindre fall.



Legg benseilet rundt pasientens ben.

ADVARSEL Benet må undersøkes av en lege før seilet kan brukes.

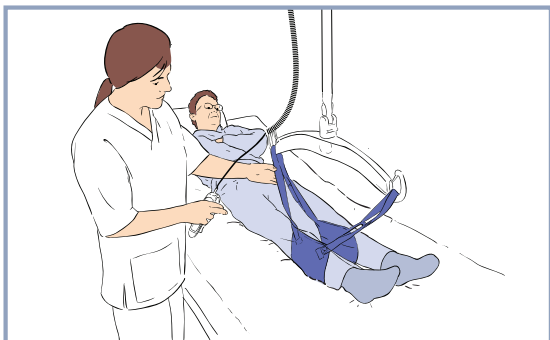

Flytt takløfteren inntil pasienten slik at løftebøylen er nær nok til at løkkene kan kobles til.

ADVARSEL Når du bruker senkefunksjonen, må du være forsiktig med å ikke treffe pasienten med løftebøylen da dette kan forårsake skade.

Koble løkkene til løftebøylen.

ADVARSEL Kontroller alltid at løkkene er riktig festet, og at de holder seg stramme etter hvert som vekten av benet tas opp, for å unngå at pasientens lemmer faller ned. Skader kan oppstå.

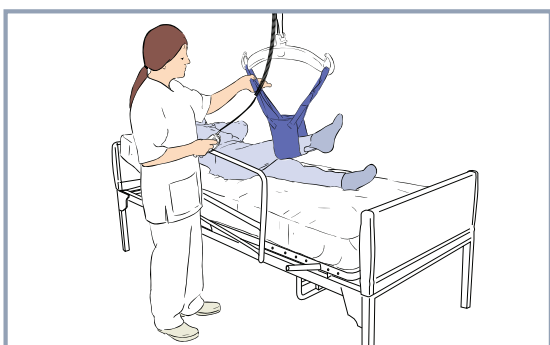

Løft pasientens ben ved hjelp av håndkontrollen, til benet befinner seg i ønsket høyde. Vær forsiktig så benet ikke blir strukket for mye.



Når det ikke er nødvendig å støtte pasientens ben lenger, senker du løftebøylen, flytter løfteren vekk og fjerner seilet. Lad batteriene i henhold til MS2-utstyrt ladesystem.

ADVARSEL Når du bruker senkefunksjonen, må du være forsiktig med å ikke treffe pasienten med løftebøylen da dette kan forårsake skade.

Bruksområder for likhusbårer

Kompatibilitet – løftebøyle

Nedenfor finner du en liste over alle Arjo *Quick-Connect*-likhusbårer som er kompatible med takløfterne i *Maxi Sky 2*-serien.

Andre kombinasjoner kan også være egnet etter vurdering av institusjonen. Valg av størrelse og en kombinasjon må bygge på en klinisk vurdering.

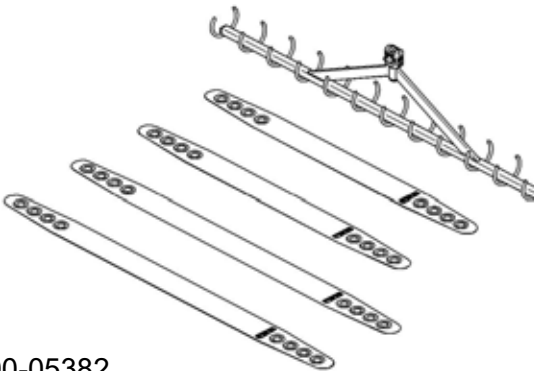
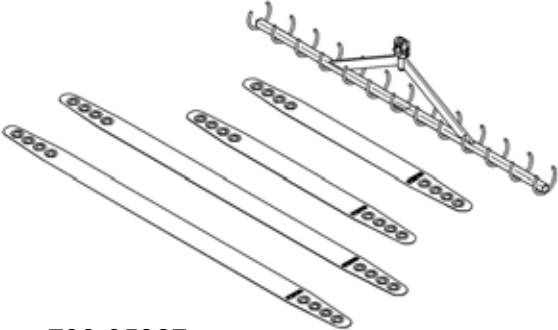
Løftebøyle	Beskrivelse
 700-05382	Standardbånd for likhusbåre
 700-05387	Store bånd for likhusbåre

Bruken av likhusbåren er beskrevet i dokumentene som følger med tilbehøret.

Bruk av tilbehør

Vurdering av rommet

Nedenfor følger et eksempel på en vurdering som viser det ulike tilbehøret. Formålet er å gi en generell idé om hvor det kan være plassert i et ønsket miljø.

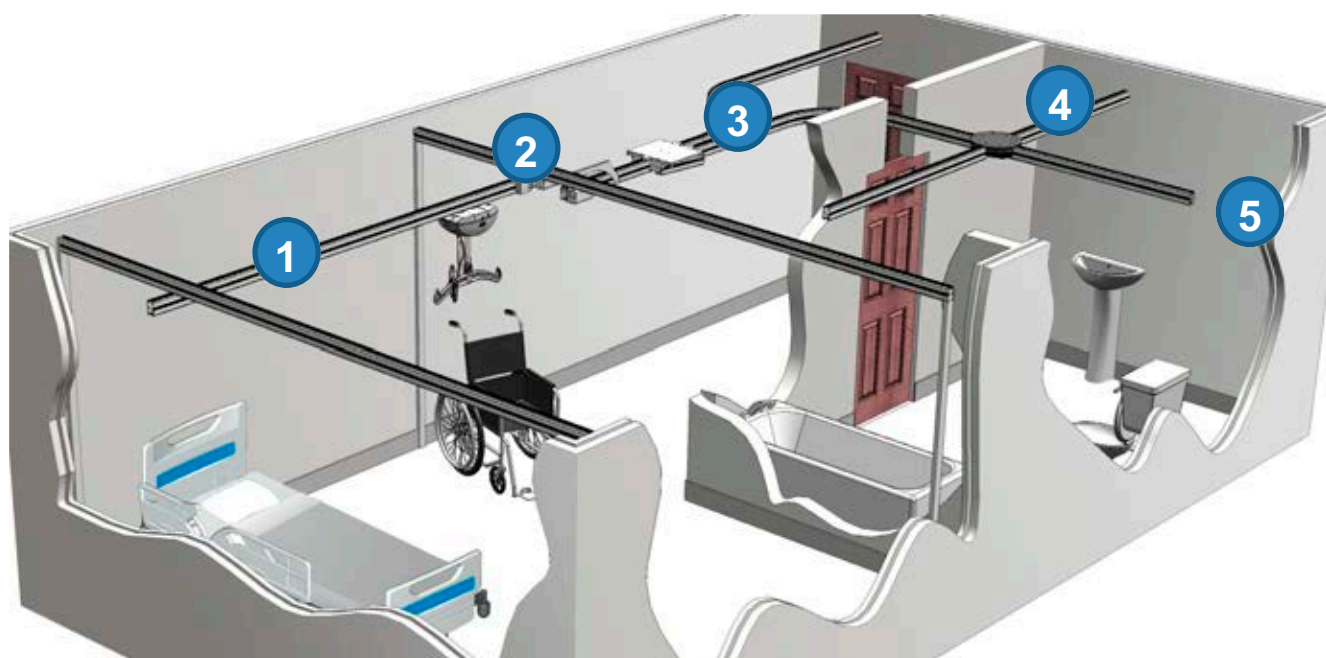

Figur 10

KWIKtrak™-tilbehør

1

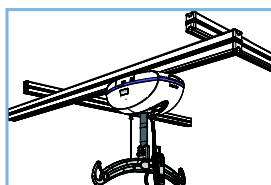

Skinnesystemet X-Y

Skinnesystemet X-Y brukes til å flytte løfteren i en hvilken som helst retning over et forhåndsbestemt område som dekker hele overflaten.

2

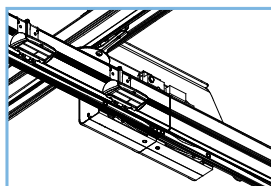

Porten

Porten er en sikker enhet som blokkerer tilgangen mellom et X-Y-skinnesystem og et fast skinnesystem for å hindre at løfteren faller ut av skinnen når de to systemene ikke står på linje.

3

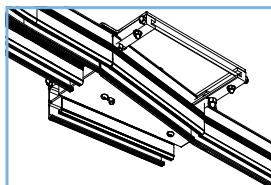

Veksleren

Veksleren gjør at løfteren kan skifte bane over til et annet skinnesystem som fører til et annet pleieområde.

4

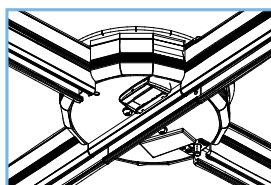

Dreieskivetilbehør

Dreieskiven gjør at løfteren kan skifte kurs på et skinnesystem som går i flere retninger.

5

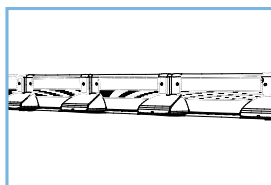

PPP (forhåndsprogrammert posisjon)

PPP er en funksjon som gjør det mulig å plassere løfteren langs skinneinnretningen til forhåndsfastsatte posisjoner hvor aktiveringsstasjonene PPP er plassert. Det kan være mer enn én PPP-aktiveringsstasjon på skinnen, avhengig av hvordan rommet er utformet.

Bruke skinneresystemet X-Y

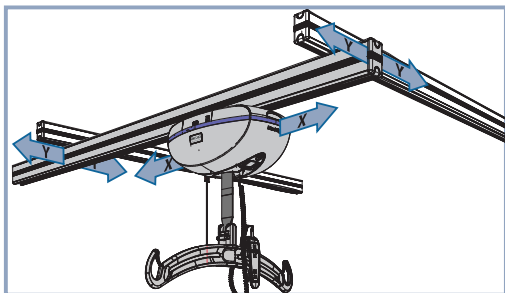

Flytte løfteren i sideretningen



Modell med to funksjoner:

Løfteren kan flyttes i sideretningen (X-aksen) ved å skyve eller trekke i løftebøylen.

Modell med fire funksjoner:

Løfteren kan flyttes i sideretningen (X-aksen) ved hjelp av knappen  eller  på håndkontrollen.

Flytte løfteren i motstående retning

For å flytte løfteren i Y-aksens retning må løfteren og den tverrgående skinnen flyttes samtidig. Det gjøres ved å skyve eller trekke løftebøylen i Y-aksens retning, så følger den tverrgående skinnen med.

Bruke porten

Gå ut av X-Y-systemet

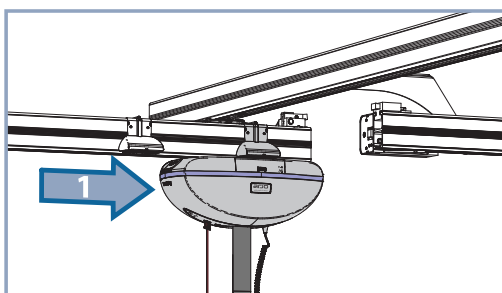

Flytt løfteren langs X-aksen til den ytterste enden av den tverrgående skinnen hvor porten er montert på siden av den tverrgående skinnen. Løfteren kommer automatisk i kontakt med aktiveringsstasjonen.

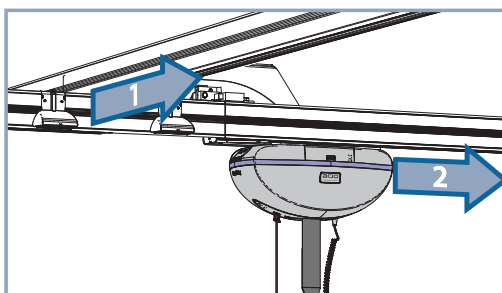

Flytt både løfteren og den tverrgående skinnen i Y-aksen for å innrette den tverrgående skinnen mot den møtende skinnen. Denne operasjonen registreres av porten, som låser de to skinnene sammen og lar løfteren passere gjennom.

MERK: Den tverrgående skinnen blir værende i låst stilling for å frigjøre den tverrgående skinnen, se avsnittet "Gå inn i X-Y-systemet".

Gå inn i X-Y-systemet

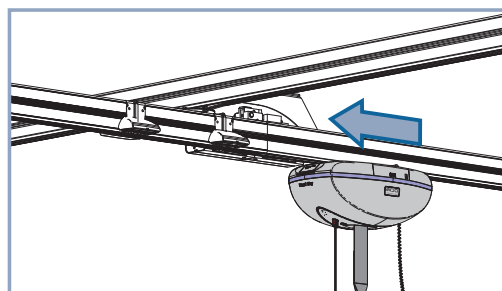

Når løfteren går inn i X-Y-systemet fra den møtende skinne, er den tverrgående skinnen på plass. Flytt løfteren gjennom porten.

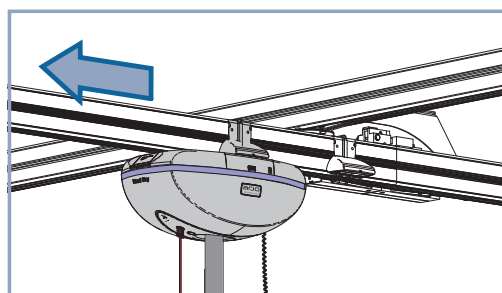

Når løfteren har passert deaktiveringsstasjonen, frigjøres porten slik at den tverrgående skinnen kan gå inn på Y-aksen.

Bruke veksleren

Hvis veksleren allerede står i den riktige banen, fortsetter du å flytte løfteren gjennom veksleren uten å stoppe ved aktiveringsstasjonen.

Følg fremgangsmåten nedenfor hvis veksleren ikke allerede står i den riktige banen.

Skifte bane

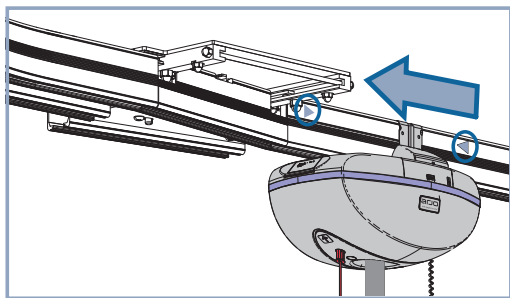

Bring løfteren til aktiveringsstasjonen ved siden av veksleren. Plasser løfteren mellom ►◄-merkene på skinnen.

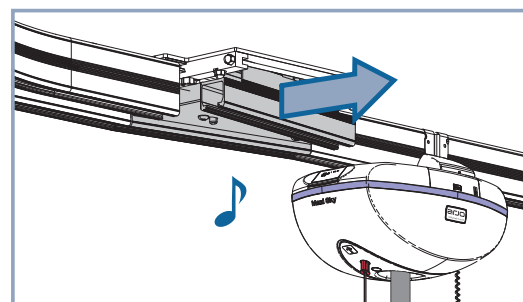

Når veksleren registrerer løfteren, bekrefter den med et kort pipesignal og skifter banen.

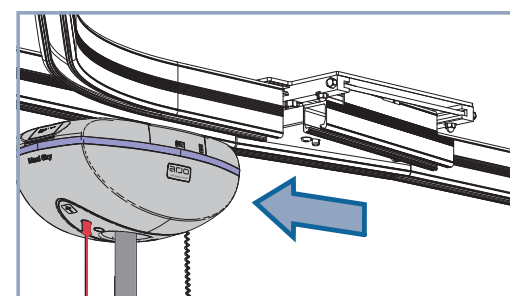

Vent til veksleren har stoppet helt, og flytt løfteren gjennom veksleren.

Hurtigtløser

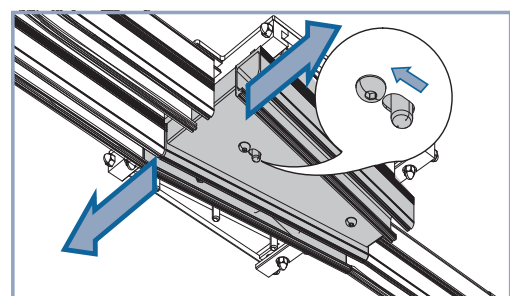

Hvis veksleren ikke trer i funksjon automatisk eller det oppstår en nødssituasjon, må du koble inn hurtigtløseren som sitter under veksleren og skyve platen manuelt for å skifte bane.

ADVARSEL Pass på så du ikke plasserer hånden eller fingrene i glideplatenes bane for å hindre at de blir klemt.

ADVARSEL Ikke aktiver hurtigtløseren hvis løfteren befinner seg i veksleren, for å hindre at enheten faller.

Bruke tilbehøret *dreieskive*

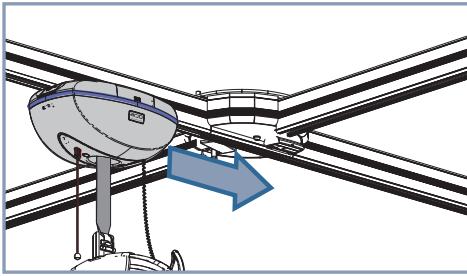

Flytt løfteren til aktiveringsstasjonen i *dreieskiven*.

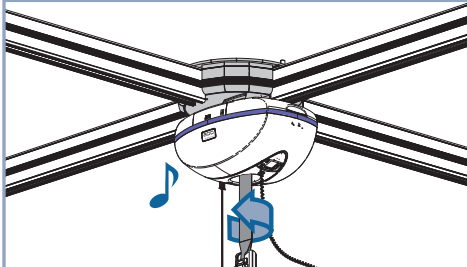

Når *dreieskiven* registrerer løfteren, bekrefter den med et pipesignal og begynner å dreie for å stå parallelt med den andre skinnebanen.

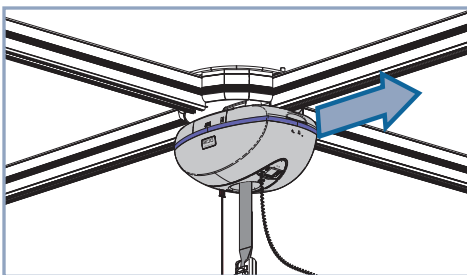

Vent til *dreieskiven* har stoppet helt, og flytt løfteren ut av *dreieskiven*.

Hurtigutløser

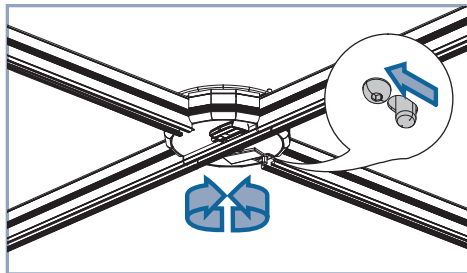

Hvis *dreieskiven* ikke trer i funksjon automatisk eller det oppstår en nødsituasjon, må du koble inn hurtigutløseren som sitter under *dreieskiven* og dreie skiven manuelt for å skifte bane helt.

ADVARSEL Pass på så du ikke plasserer hånden eller fingrene i glideplatens bane.

Bruke PPP

ADVARSEL Ikke bruk PPP-funksjonen når en pasient er festet til løfteren. Skader kan oppstå.

Bruk av PPP gjør at løfteren registrerer stasjoner (posisjoner) langs skinnen.

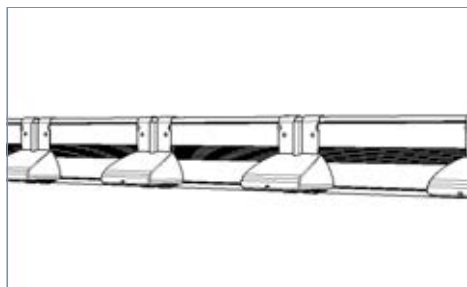

Når du skal sende enheten til en bestemt PPP-stasjon, trykker du på knappen **i** det antall ganger som kreves for den PPP-kontaktstasjonen du vil sende løfteren til og trykker deretter på **←** knappen eller **→** i den aktuelle PPP-stasjonens retning. Lampen begynner å lyse grønt for å bekrefte at kommandoen er mottatt, og "PPP"-indikatoren i displayet blinker.

Løfteren hever løftebøylen og begynner å bevege seg i retningen som tilsvarer knappen du har trykket på, inntil den kommer til stasjonen som tilsvarer antall ganger knappen **i** er trykket og stopper ved den aktuelle stasjonen.

Kommandoen kan når som helst avbrytes ved å trykke på en vilkårlig knapp på håndkontrollen eller ved å tilføre løftebøylen vekt.

ADVARSEL Vektføleren inne i løfteren, som hindrer at PPP-funksjonen kan aktiveres når en pasient er koblet til løfteren, kan bare registrere en minstebelastning på 20 kg (45 lb). Vær ekstra forsiktig når du bruker håndkontrollen under forflytning av en pasient som veier 20 kg (45 lb) eller mindre.

MERK: PPP-funksjonen er kun tilgjengelig på løftere med fire funksjoner. PPP-funksjonen er programmerbar og satt til "deaktivert" fra fabrikk. Den kan bare aktiveres av en kvalifisert tekniker. Se avsnittet "Tilpassing".

Pleie og vedlikehold

Rengjøring

MERK: Det anbefales å rengjøre løfteren og tilbehøret mellom hver pasient.

Rengjøre løfter og tilbehør

- Bruk en klut fuktet med vann for å fjerne rester fra løfteren og tilbehør fra øverst til nederst.
- Bruk en fuktig klut med varmt vann blandet med vaskemiddel.
- Skrubbe utstyret fra øverst til nederst for å fjerne eventuelle rester.
- Bruk en ren, fuktig klut med rent vann for å tørke av alle flekker av rengjøringsmidler.
- Tørk deretter rent med en tørr klut.

Vær spesielt oppmerksom på områder som er listet opp nedenfor, der det er mest sannsynlig at det finnes smuss og mikrober.

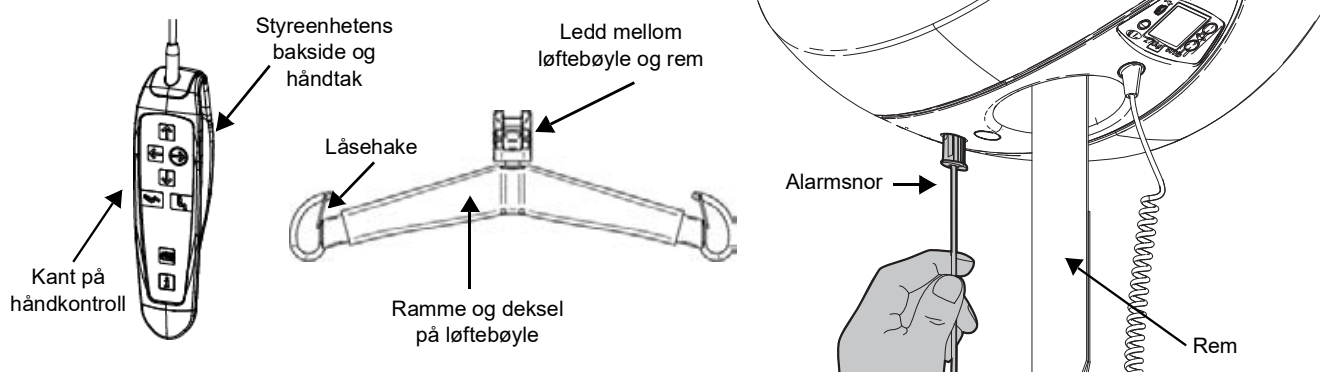

MERK: Sørg for grundig rengjøring og desinfeksjon av alarmsnoren. Pass på at løfteren er PÅ.

FORSIKTIG: For at hjulene på løpevognen skal trille best mulig, må du rengjøre innsiden av skinnen hver 4. måned. Det gjør du ved å legge en fuktig klut inn i åpningen og dra den fra den ene enden av skinnen til den andre.

FORSIKTIG: Produktet må ikke bløtlegges, da dette kan skade elektriske komponenter og forårsake innvendig korrosjon. Hvis løfteren tørkes med en varmluftsvifte, må temperaturen ikke overstige 80 °C (176 °F). Ikke bruk metanolbaserte eller andre typer løsemidler, da disse kan skade plastdelene.

ADVARSEL Bruk alltid vernebriller og hansker for å unngå øye- og hudskader. Skyll rikelig med vann hvis kontakt forekommer. Kontakt lege hvis øynene eller huden blir irritert. Les alltid bruksanvisningen og materialsikkerhetsdatabladet for desinfiseringsmiddelet.



Desinfisering

Tørk av *Maxi Sky 2* og tilbehør med en rengjøringsoppløsning med et av de kompatible desinfeksjonsmidlene nedenfor.

Desinfeksjonsmetodene skal følge lokale eller nasjonale retningslinjer (dekontaminering av medisinsk utstyr) som kan gjelde på helseinstitusjonen eller i det aktuelle landet.

Rådfør deg med den lokale infeksjonskontrollspesialisten hvis du er usikker.

MERK: Det anbefales å rengjøre løfteren og tilbehøret før desinfisering.

MERK: Pass på at løfteren fremdeles er «PÅ» etter grundig rengjøring og/eller desinfisering av alarmsnoren.

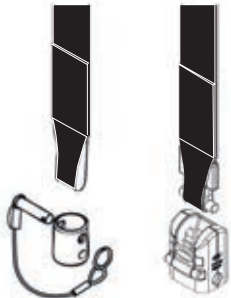
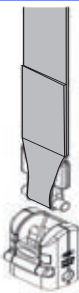
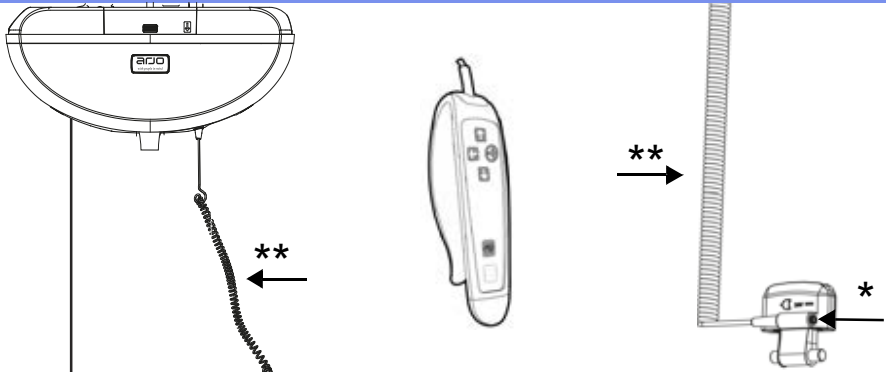
Rengjøre løfter og tilbehør	Desinfeksjonsmidler					
	Kvartært ammonium	≤ 0,21 % (2100 ppm)				
	Isopropylalkohol	≤ 70 %				
	Fenolisk	≤ 1,56 % (15 600 ppm)				
	Natriumhypokloritt (klor)	≤ 1 % (10 000 ppm)				
	Pereddiksyre	≤ 0,25 % (2500 ppm)				
	Hydrogenperoksid	≤ 1,5 %				
Basic takløfter-modell og Maxi Sky 2 takløfter-modell (vevd nylonrem)		↓	↓	↓	↓	↓
				√	√	√
Maxi Sky 2 infeksjonskontroll-modell (ikke-porøs rem)		↓	↓	↓	↓	↓
		√	√	√	√	√
Annet tilbehør		↓	↓	↓	↓	↓
		√	√	√	√	√

* Metalldel av WCS-kontakten kan ruste etter gjentatt eksponering for blekemiddel og hydrogenperoksid

** Håndsett-, WCS- og PDPS-kabler kan bli litt skitten etter gjentatt kontakt med blekemiddel eller hydrogenperoksid

Rengjøre løfter og tilbehør		Desinfeksjonsmidler										
		Kvartært ammonium	≤ 0,21 % (2100 ppm)	Isopropylalkohol	≤ 70 %	Fenolisk	≤ 1,56 % (15 600 ppm)	Natriumhypokloritt (klor)	≤ 1 % (10 000 ppm)	Pereddiksyre	≤ 0,25 % (2500 ppm)	Hydrogenperoksid
Medium løftebøyle med 2 kroker (700-05461-BOX) og løftebøyle med 4 kroker (700-05443)		↓	↓	↓	↓	↓	↓	↓	↓	↓	↓	↓
						√	√	√				
Båreramme (700-19522) og likhusbårer (700.05380, 700.05385, 700-05382 og 700-05387)		↓	↓	↓	↓	↓	↓	↓	↓	↓	↓	↓
						√	√	√				
Manuell åpen DPS (700-19340-BOX)		↓	↓	↓	↓	↓	↓	↓	↓	↓	↓	↓
						√	√	√	√			
Medium 2-punkts løftebøyle (700-19415, 700-19435 [kun USA])		↓	↓	↓	↓	↓	↓	↓	↓	↓	↓	↓
		√*	√*	√*	√	√	√	√				
Liten 2-punkts løftebøyle (700-19420) og Mellomstor 2-punkts løftebøyle (700-19470, 700-19465 [kun USA])		↓	↓	↓	↓	↓	↓	↓	↓	↓	↓	↓
		√	√	√	√	√	√	√				
Løftebøyle med 4 kroker (700-19430) og båreramme (700-15695)		↓	↓	↓	↓	↓	↓	↓	↓	↓	↓	↓
		√	√	√	√	√	√	√				
Manuell flat DPS (700-19475 og 700-19200)		↓	↓	↓	↓	↓	↓	↓	↓	↓	↓	↓
		√	√	√	√	√	√	√				
Manuell åpen DPS (700-19480)		↓	↓	↓	↓	↓	↓	↓	↓	↓	↓	↓
		√	√	√	√	√	√	√				
Medium PDPS (700-19350) og stor PDPS (700-19355)		↓	↓	↓	↓	↓	↓	↓	↓	↓	↓	↓
		√	√	√	√	√	√	√				

* Dekselet for denne spesielle modellen kan være vinylpolstring eller plast. Hvis det er vinyl, må du ikke bruke disse desinfeksjonsmidlene.

Håndtering, transport og oppbevaring

Unngå kraftige støt under transport av løfteren. Løfteren må ikke oppbevares over lengre tid uten at batteriene lades.

Hvis du oppbevarer eller frakter *Maxi Sky 2*, må strømmen slås av (den grønne lampen skal være slukket).

Skifte batteri

Arjo bruker forseglede blybatterier i takløfterne i *Maxi Sky 2*-serien. Arjo-batteriene har ingen minneeffekt. Derfor må ikke batteriene tømmes helt for strøm før de lades.

Skift batteri når du merker en vesentlig reduksjon i antall forflytninger som kan gjøres mellom hver gang batteriet trenger lading. Hvis du hører at *Maxi Sky 2* avgir en pipelyd og ser en rød lampe som blinker, må du se anvisningene i avsnittet "Feilsøking" i denne håndboken for å avgjøre om det skyldes et batteriproblem. Kontakt din lokale Arjo-forhandler for å få skiftet batteriene.

FORSIKTIG: Ikke forsøk å bruke et batteri som ikke er levert av Arjo. Batteriene er spesielt designet for Arjos ladesystemer. Forsøk på å bruke et ikke-godkjent batteri kan forårsake alvorlige skader på løfteren og/eller laderen.

Årlig kontroll

Maxi Sky 2 og tilbehøret trenger service minst hver 12. måned. Ikke forsøk å utføre kontrollen med mindre du er kvalifisert for denne typen arbeid.

Kontroll av rem

Hvis remmen er skadet eller viser tegn på slitasje eller misfarging, tåler den vesentlig mindre belastning før den ryker og utgjør dermed en fare for pasienten og pleieren. Arjo anbefaler en grundig kontroll av remmen hver fjerde måned, slik:

- Rull remmen helt ut.
- Se etter tegn på slitasje eller misfarging som vist i figur 11.

ADVARSEL Ved eventuelle tegn på slitasje som angitt ovenfor eller andre synlige mangler, må remmen kontrolleres av godkjent personale og skiftes ved behov. Arjo anbefaler å bytte remmer som følger, avhengig av hva som inntreffer først og avhengig av modell:

- Vevd nylonrem – to år eller hver 5000. syklus
- ikke-porøs rem – to år eller hver 5000. syklus

Fortsetter du å bruke løfteren uten å skifte en rem som er skadet, setter du pleierens og pasientens sikkerhet i stor fare.

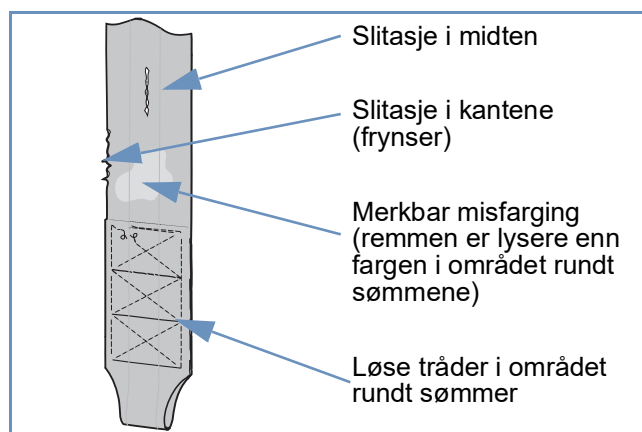

Figur 11

Krav til vedlikehold

Takløfterne i *Maxi Sky 2*-serien er utstyrt med en sykluskontroll som informerer brukeren om at løfteren trenger en vedlikeholdsinspeksjon. Skjermen viser symbolet for nødvendig vedlikehold for å gjøre brukeren oppmerksom på at meldingen som er forbundet med symbolet, vises på skjermen. Planlagte kontroller sikrer enhetens holdbarhet og ivaretar pasientens og brukerens sikkerhet.

Plan for forebyggende vedlikehold

Utstyret vil utsettes for slitasje, og følgende vedlikeholdskontroller må utføres til de angitte tidene for å sikre at utstyret holder seg innenfor de opprinnelige produktspesifikasjonene.

ADVARSEL Vedlikeholdet som er beskrevet i følgende sjekklister, er et minimum av hva produsenten anbefaler. I noen tilfeller må det utføres hyppigere kontroller. Hvis produktet brukes uten at det utføres regelmessige kontroller eller etter at det er funnet en feil, kan dette gå ut over brukerens og de øvrige pasientenes sikkerhet. Lokale forskrifter og standarder kan være strengere enn produsentens. Det må utføres en belastningstest på hele systemet hver 12. måned. Service og forebyggende vedlikehold kan avtales med din Arjo-forhandler. Det forebyggende vedlikeholdet som er angitt i denne bruksanvisningen, kan hindre ulykker og redusere reparasjonskostnadene.

ADVARSEL Sikkerhetsrelatert vedlikehold og service må utføres av kvalifisert personale som har fått full opplæring i servicerutiner av Arjo, og som er utstyrt med riktig type verktøy og dokumentasjon, deriblant deleliste og servicehåndbok. Hvis disse kravene ikke oppfylles, kan det resultere i personskader og/eller usikkert utstyr.

ADVARSEL Prøv aldri å utføre vedlikehold eller service mens løfteren er i bruk med en pasient.

Inspeksjon av løfteren	HYPPIGHET				
	Annethvert år eller for hver 5000. syklus				
	Hvert år eller for hver 2500. syklus				
	Hver fjerde måned eller for hver 1000. syklus				
	Før hver gang utstyret brukes				
Før første gangs bruk					
KONTROLLER UTFØRT AV BRUKEREN	↓	↓	↓	↓	↓
Se etter tegn på utvendige skader, manglende deler eller paneler med sprekker.	√	√			
Kontroller remmen for å se om den er slitt, misfarget, delaminert eller har løse tråder.		√	√		
Lad batteriene.	√	√			
Kontroller nødstoppsfunksjonen.			√		
Se etter skade på alarmsnoren.			√		
Kontroller at nødsenkefunksjonen virker som den skal.				√	
KONTROLLER UTFØRT AV EN AUTORISERT SERVICETEKNIKER	↓	↓	↓	↓	↓
Bytt ut den vevde nylonremmen.					√
Skift ikke-porøs rem.					√
Kontroller om låsen til rammen og selve enheten fungerer som de skal, og at ingen deler mangler.				√	
Kontroller om hjulene i skinnen er skadet, rustet eller har sprekker. Skiftes hvis de er skadet.				√	
Kontroller om girene er slitt, og smør hvis det er nødvendig.				√	
Kontroller om overgangene er festet ordentlig (løpevogn og løftebøyle).				√	
Kontroller at nødbremsens lås beveger seg fritt.				√	
Kontroller nødsenkefunksjonen.				√	
Kontroller reserveknappene for opp og ned på løfteren.				√	
Belastningstest med sikker arbeidsbelastning.				√	
For modeller utstyrt med ECS og kompatibelt Gate-system: Rengjør ECS-komponentene.					√



Kontroller av tilbehør	HYPPIGHET				
	Annethvert år eller for hver 5000. syklus				
	Hvert år eller for hver 2500. syklus				
	Hver fjerde måned eller for hver 1000. syklus				
	Før hver gang utstyret brukes				
Før første gangs bruk					
KONTROLLER UTFØRT AV BRUKEREN	↓	↓	↓	↓	↓
Kontroller alle delene til seilet (fester, stoff, sømmer og rem) og se om de er slitt, misfarget, svekket eller har løse tråder		√			
Rengjør seilet som angitt på merkelappen.	Ved behov				
Kontroller løftebøylen for å se om den har skader eller sprekker. Forsikre deg om at alle fester er skikkelig sikret.		√		√	

Kontroller av skinner	HYPPIGHET				
	Annethvert år eller for hver 5000. syklus				
	Hvert år eller for hver 2500. syklus				
	Hver fjerde måned eller for hver 1000. syklus				
	Før hver gang utstyret brukes				
Før første gangs bruk					
KONTROLLER UTFØRT AV BRUKEREN	↓	↓	↓	↓	↓
Rengjør innsiden av skinnen for å fjerne støv som har samlet seg på løpevognen.	√		√		
Rengjør kontaktene til ladestasjonen med en fuktig klut.			√		
Pass på at endestopperne, ladestasjonen og dekslene på skinnene er på plass.	√	√			
KONTROLLER UTFØRT AV EN AUTORISERT SERVICETEKNIKER	↓	↓	↓	↓	↓
Stram endestopperne til 20 Nm (15 lb-ft), unntatt de som går sidelengs gjennom skinnene (boltendestoppere).	√			√	
Påse at låseanordningen til braketten ikke er synlig.	√			√	
Kontroller at skjøtene på skinnen er lukket og at fjærpinnene er sentrert.	√			√	
Påse at skinnen er i vater når den ikke er belastet.	√			√	
Kontroller at løfterens justerte belastningsinnstilling er lik eller lavere enn installasjonens sikre arbeidsbelastning.	√			√	
Kontroller at tilbehøret (X-Y-systemet, porten, veksleren, <i>dreieskiven</i> , <i>mottaksmodulen</i> og PPP) er helt og riktig vedlikeholdt.	√			√	
Kontroller at festene (takbraketter, veggstender, veggbraketter) ikke har forskjøvet seg, blitt skadet eller fjernet.	√			√	
Kontroller skinnens endestoppere. Kontroller og stram utrustningen (hvis det er nødvendig).				√	
Belastningstest med sikker arbeidsbelastning.				√	
For modeller utstyrt med ECS og kompatibelt Gate-system: Rengjør kontaktstrimlene.					√

MERK: Kontakt din lokale Arjo-forhandler for å få hjelp hvis produktet ikke fungerer som det skal.

ADVARSEL Før hver bruk, må du kontrollere at samtlige endestoppere er på plass og festet.

Feilsøking

PROBLEM	KONTROLLER
Lampen lyser ikke når løfteren slås på, og displayet er svart.	<ul style="list-style-type: none"> • Bring løfteren til ladestasjonen. • Kontakt din Arjo-forhandler for å få utført vedlikehold hvis enheten ikke lades.
Lampen lyser rødt og displayet er svart.	<ul style="list-style-type: none"> • Løfteren kan være i "hvilemodus". Trykk på en knapp på håndkontrollen og se om noe vises i displayet. • Kontakt din Arjo-forhandler for å få utført vedlikehold hvis problemet vedvarer.
Lampen lyser grønt og displayet er svart.	<ul style="list-style-type: none"> • Løfteren kan være i "hvilemodus". Trykk på en knapp på håndkontrollen og se om noe vises i displayet. • Kontakt din Arjo-forhandler for å få utført vedlikehold hvis problemet vedvarer.
Hvis displayet viser en vedlikeholdskode etter hvilemodus.	<ul style="list-style-type: none"> • Løfteren kan brukes, men en tekniker fra Arjo må utføre vedlikehold snarest.
Symbolet  blinker i displayet.	<ul style="list-style-type: none"> • Arbeidssyklusen er nådd for motoren som er i bruk. Det kan være venstre-høyre-, opp-ned- eller sitte-ligge-motoren. Vent med å bruke motoren igjen til trekanten med utropstegn forsvinner fra displayet.
Lampen lyser ikke i det hele tatt. Displayet fungerer som det skal.	<ul style="list-style-type: none"> • Kontroller i menyen "tilpass" om lampen har status AKTIVERT. • Hvis lampen har status AKTIVERT og fremdeles ikke tennes, må du kontakte Arjo-forhandleren for å få utført vedlikehold.
Løfteren avgir et pipesignal under bruk. Enheten vil kanskje ikke løfte, men senkefunksjonen kan fremdeles brukes.	<ul style="list-style-type: none"> • Batteriene er dårlige (se om displayet viser lavt batteri). Kjør løfteren tilbake til ladestasjonen.
Batteriet er ikke fullt og lampen blinker ikke grønt når løfteren står til lading, eller laderen er koblet til WCS-kontakt.	<ul style="list-style-type: none"> • Kontroller at laderen er plugget inn i en vanlig stikkontakt og at det er strøm i stikkontakten. Den grønne lampen på ladestasjonen angir at den fungerer. • Kontroller at de to bladene har god kontakt med ladestasjonen. • Rengjør om nødvendig kontaktbladene til løfteren og/eller kontaktplatene til ladestasjonen med et mildt rengjøringsmiddel. • Kontakt din Arjo-forhandler for å få utført vedlikehold hvis problemet vedvarer. • MS2 WCS: Kontroller WCS-kontakten for skade eller skitt/rust. • Kontroller at laderen er plugget inn i en vanlig stikkontakt og at det er strøm i stikkontakten, og om det er strøm i 2,5 DC-kontakten.
RTC-funksjonen virker ikke når du holder RTC-knappen inne i 3 sekunder.	<ul style="list-style-type: none"> • Kontroller at løftebøylen ikke er for nær den øvre grensen. Senk løftebøylen 15 cm (6 tommer) og trykk på RTC-knappen i 3 sekunder. • Kontroller om RTC-funksjonen er aktivert (se avsnittet "Tilpasning"). • Slå av enheten og slå den på igjen. Hvis du bes angi dato på displayet, kan sanntidsklokkebatteriet være problemet. Kontakt den lokale Arjo-forhandleren.
RTC stopper ved øvre grense eller før. Enheten lager en pipelyd. (Ingen feilkode eller symbol på displayer.)	<ul style="list-style-type: none"> • Kontroller at løftebøylen ikke er for nær den øvre grensen. Senk løftebøylen 15 cm (6 tommer) og trykk på RTC-knappen i 3 sekunder. • Hvis parameteren er satt til "Auto", kjører du løfteren til ladestasjonen med knappen  eller . Når løfteren begynner å lade, kjører du den vekk fra ladestasjonen og tester RTC-funksjonen igjen. Merk: Løfteren mister oversikten over hvor ladestasjonen er når den slås av. Gjenta i så fall prosedyren over for at løfteren skal lagre plasseringen av ladestasjonen i minnet. • Hvis det er en feilkode på displayet, trykker du "opp" for å rulle remmen til øvre grense (bare med løftebøylens vekt). • Hvis problemet vedvarer, må du kontakte din lokale Arjo-forhandler.

PROBLEM	KONTROLLER
<p>Når løfteren går tilbake til lading, passerer den klemmen på ladestasjonen.</p>	<ul style="list-style-type: none"> • Kontroller at ladestasjonen er plagget inn i en vanlig stikkontakt og at det er strøm i stikkontakten. Den grønne lampen på ladestasjonen angir at den fungerer (se avsnittet "Ladesystem"). • Rengjør kontaktbladene til ladestasjonen med mildt såpevann. • Kontroller om løfterens kontaktblader er rene og er riktig plassert. • Kjør løfteren manuelt gjennom ladestasjonen og se om løfteren lader. Forsøk RTC-funksjonen igjen. • Kontakt din Arjo-forhandler for å få utført vedlikehold hvis problemet vedvarer.
<p>Batteriene blir alltid utladet etter noen få forflytninger (3-5).</p>	<ul style="list-style-type: none"> • La løfteren stå ved ladestasjonen i minst åtte timer. • Hvis løfteren ikke finner ladestasjonen: <ul style="list-style-type: none"> • Kontroller at ladestasjonen er plagget inn i en vanlig stikkontakt og at det er strøm i stikkontakten. Den grønne lampen på ladestasjonen angir at den fungerer (se avsnittet "Ladesystem"). • Kontroller at kontaktbladene har god kontakt med ladestasjonen. Rengjør om nødvendig løfterens blader og/eller kontaktplatene til ladestasjonen. Kontakt din Arjo-forhandler for å få utført vedlikehold hvis problemet vedvarer. • MS2 WCS: Kontroller WCS-kontakten for skade eller skitt/rust. • Kontroller at laderen er plagget inn i en vanlig stikkontakt og at det er strøm i stikkontakten, og om det er strøm i 2,5 DC-kontakten.
<p>Displayet viser god batterilading, men løfteren stopper når du forsøker å forflytte en pasient.</p>	<ul style="list-style-type: none"> • Kontakt din lokale Arjo-forhandler for å få skiftet batteriene.
<p>Løfteren fungerer ikke når du trykker på knappene på håndkontrollen.</p>	<ul style="list-style-type: none"> • Hvis nødstoppen er aktivert, skyver du strømbryteren forsiktig opp for å slå på løfteren igjen. • Kontroller om reserveknappene opp/ned (plassert like ved displayet) fungerer. Gjør den det, kan problemet skyldes håndkontrollen. • Kontakt din lokale Arjo-forhandler for å få skiftet håndkontrollen.
<p>Det er bare opp-knappen på håndkontrollen som ikke fungerer.</p>	<ul style="list-style-type: none"> • Kontroller om remmen er helt rullet inne i løfteren. • Kontroller om remmen vris/brettes under løfting. Trykk ned-knappen, vri løs / brett ut remmen og aktiver opp-funksjonen innenfor remvinkelspesifikasjonene. • Kontakt din lokale Arjo-forhandler hvis displayet viser en feilkode (se avsnittet "Symboler i displayet"). • Kontroller om løfterens reserve-opp-knapp (plassert like ved displayet) fungerer. Gjør den det, kan problemet skyldes håndkontrollen. • Kontakt din lokale Arjo-forhandler for å få skiftet håndkontrollen.
<p>Det er bare ned-knappen på håndkontrollen som ikke fungerer.</p>	<ul style="list-style-type: none"> • Kontroller om remmen er helt rullet utenpå løfteren. • Kontroller om løfterremmen har høyere belastning enn 1,5 kg (3,3 lb). Løfteren trenger en minimumsstramming for å virke. • Kontakt din lokale Arjo-forhandler hvis displayet på enheten viser en feilkode. • Kontroller om løfterens reserve NED-knapp (plassert like ved displayet) fungerer. Gjør den det, kan problemet skyldes håndkontrollen. • Kontakt din lokale Arjo-forhandler for å få skiftet håndkontrollen.
<p>RTC-funksjonen stopper når håndkontrollen henges på løftebøylen.</p>	<ul style="list-style-type: none"> • Løfteren registrerer en variasjon i vekten og avbryter RTC/RTH-funksjonen. • Heng håndkontrollen på løftebøylen før RTC/RTH-funksjonen aktiveres.

PROBLEM	KONTROLLER
LED-indikatoren blinker fremdeles grønt etter 24 timers kontinuerlig lading med løfteren under ladestasjonen.	<ul style="list-style-type: none"> Batteriene tar ikke lading eller ladestasjonen eller WCS-kontakten er defekt. Kontakt din lokale Arjo-forhandler for å få skiftet batteriene eller utføre vedlikehold av ladesystemet.
ECS: Selv med dårlige batterier blinker ikke lampen på løfteren grønt 15 minutter etter at løfteren sist ble aktivert.	<ul style="list-style-type: none"> Kontroller om vegggladeren er koblet til en vanlig stikkontakt. Kontroller om det er strøm i vegggladeren. Kontroller om laderen er koblet til ECS-kabeladapteren på den faste skinnen. Kontroller om alle skjøteledninger som er i bruk, er koblet riktig. Kontroller begge sider av skinnen for å se om det er brudd på en kontaktremse. Kontroller om kontaktstrimlene på skinnedelen har strømforsyning. Kontakt din lokale Arjo-forhandler hvis alle de ovennevnte kontrollene er OK og lampen fremdeles ikke blinker GRØNT.
ECS: Etter at batteriene er ladet kontinuerlig i 8 timer, vises ECS-symbolet fortsatt i displayet og den grønne lampen blinker fremdeles.	<ul style="list-style-type: none"> Trykk på en av knappene på håndsettet for å aktivere LCD-displayet. Batteriikonet skal være fullt. Hvis ikke kan det være at batteriene ikke lades, eller at ECS-systemet er defekt. Kontakt din lokale Arjo-forhandler for å få skiftet batterier eller for å få utført vedlikehold på ECS-systemet.
ECS: Når batteriladingen er fullført, er batteriikonet ikke fullt.	<p>Hvis følgende skjer under lading (ECS-ikon på LCD-displayet):</p> <ul style="list-style-type: none"> Løfteren ble flyttet til en skinnedel der kontaktstrimlene ikke har strømforsyning: Flytt løfteren tilbake til en skinnedel med strømforsyning for å gjenoppta ladingen. Kontaktstrimlene har mistet strømforsyningen eller har ikke tilstrekkelig spenning: Kontroller alle ECS-komponenter og reparer/bytt ut ved behov for å gjenopprette ECS-ladekapasiteten. <p>Merk: Når ladesequensen er startet og ECS-ikonet vises på LCD-displayet, forsvinner ikke ikonet hvis ladingen avbrytes av et strømbrudd.</p>
Bare til Maxi Sky 2 IC. Hørbar lyd i overføringen når remmen slakkes.	<p>Kontroller om det er en vedlikeholdskode på LCD-skjermen:</p> <ul style="list-style-type: none"> Hvis ikke er det en normal lyd som lages av den ikke-porøse remmen. Hvis ja, må du kontakte din lokale Arjo-forhandler.
Port: Når du prøver å gå ut av X&Y-systemet, aktiveres ikke porten.	<ul style="list-style-type: none"> Trekk løfteren bort fra aktiveringsstasjonen, og deretter tilbake under aktiveringsstasjonen for å aktivere porten. Hvis problemet vedvarer, må du kontakte din lokale Arjo-forhandler.
Remmen når ikke øvre grense med pasient som veier over 68 kg (159 lb).	<ul style="list-style-type: none"> Påse at remmen ikke vrís/brettes mens pasienten løftes. Hvis det ikke er feilkode på displayet: <ul style="list-style-type: none"> Trykk "opp" for å rulle remmen til øvre grense bare med vekten av løftebøylen. Hvis problemet vedvarer, må du kontakte din lokale Arjo-forhandler.

Tekniske spesifikasjoner

Totale mål

Maxi Sky 2

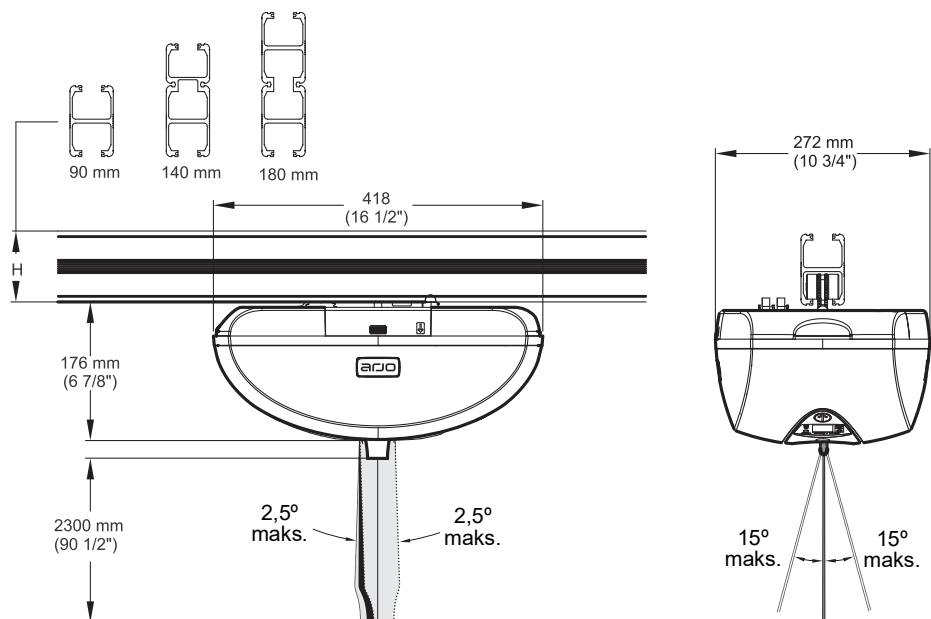

Løftebøyler for løkkeseil (bare Basic takløfter-modell)

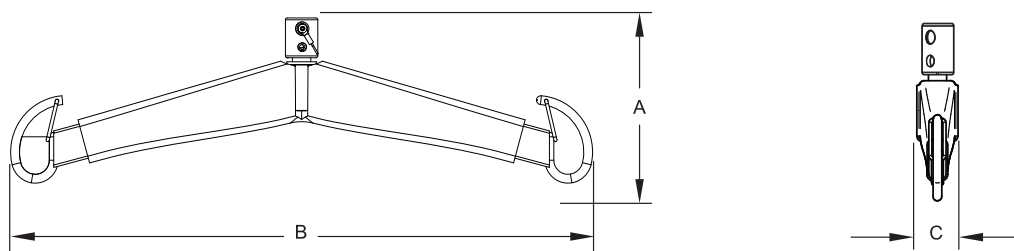

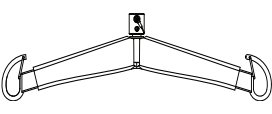
700-05461			
Løftebøyle med to kroker brukes til å utføre overføring ved hjelp av Arjo løkkeseil. Beregnet på bruk med Arjo-seil.			
 1,5 kg / 3,3 lb		mm	tommer
	A	206	8 1/8
	B	628	24 3/4
	C	45	1 3/4

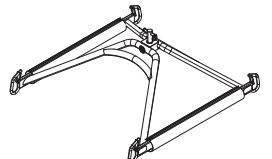
700-05443			
Løftebøyle med fire kroker beregnet på overvektige. Brukes til å utføre overføring ved hjelp av Arjo løkkeseil. Beregnet på bruk med Arjo-seil.			
 6 kg / 13 lb		mm	tommer
	A	244	9 5/8
	B	709	27 7/8
	C	692	27 1/4

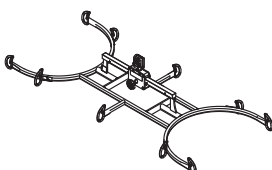
700-19522			
Båreramme til liggende overføring. Beregnet på bruk med Arjo-seil.			
 10 kg / 22,2 lb		mm	tommer
	A	282	11 1/8
	B	1443	56
	C	635	25

700.05380 & 700.05385			
Likhusbåre til liggende overføring. Beregnet på bruk med Arjo-seil.			
 8,9 kg/19,5 lb		mm	tommer
	A	1525	60
	B	265	10 1/2
	Standard bånd	1195/1450	47/57
	Langt bånd	1830/1195	72/47

Vekt

Basic takløfter-modell

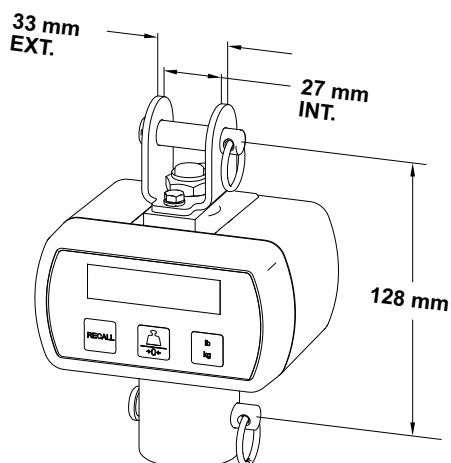

Maxi Sky 2-takløfter og Infeksjonskontrollmodeller

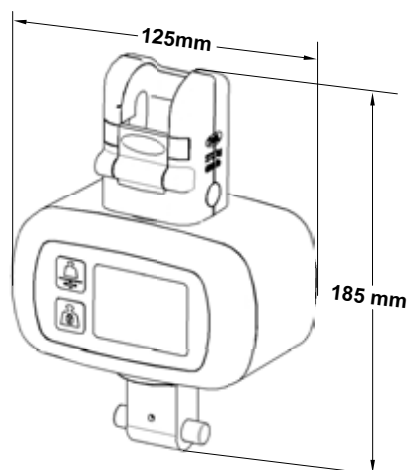

Modell	700-19485	700-19490
Type	Standard	Klasse III
Vekt	0,7 kg/1,5 lb	

Modell	700-00511	700-00531
Type	Standard	Klasse III
Vekt	0,7 kg/1,5 lb	

Løftebøyler for løkkeseil (ikke for Basic takløfter-modell)

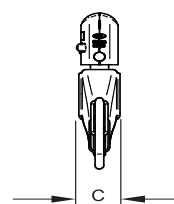
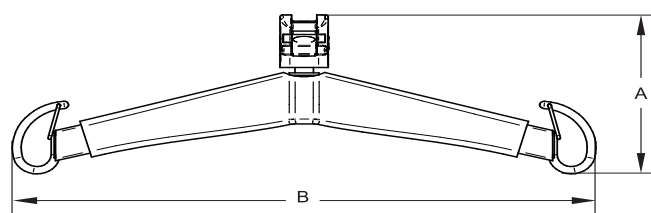

700-19420			
Løftebøyle med to kroker brukes til å utføre overføring ved hjelp av Arjo løkkeseil. Beregnet på bruk med Arjo Quick-Connect-system.			
		mm	tommer
	A	187	7 3/8
	B	474	18 11/16
2,5 kg / 5,5 lb	C	57	2 1/4

700-19415 (700-19435, kun USA) eller 700-19470 (700-19465, kun USA)			
Løftebøyle med to kroker brukes til å utføre overføring ved hjelp av Arjo løkkeseil. Beregnet på bruk med Arjo Quick-Connect-system.			
		mm	tommer
	A	206	8 1/8
	B	628	24 3/4
1,5 kg / 3,3 lb	C	45	1 3/4

700-19430			
Løftebøyle med fire kroker brukes til å utføre overføring ved hjelp av Arjo løkkeseil. Beregnet på bruk med Arjo Quick-Connect-system.			
		mm	tommer
	A	200	7 7/8
	B	650	25 9/16
4,4 kg / 9,7 lb	C	254	10

700-15695			
Båreramme til liggende overføring. Beregnet på bruk med Arjo Quick-Connect-system.			
		mm	tommer
	A	282	11 1/8
	B	1443	56
10 kg / 22,2 lb	C	635	25

Løftebøyer med dynamisk posisjonering

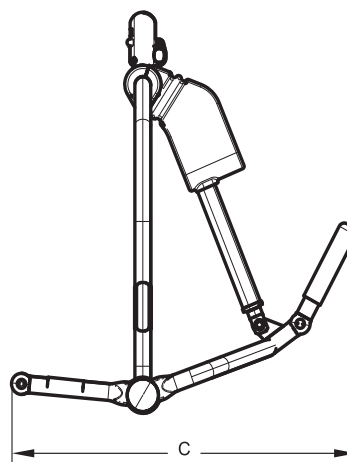
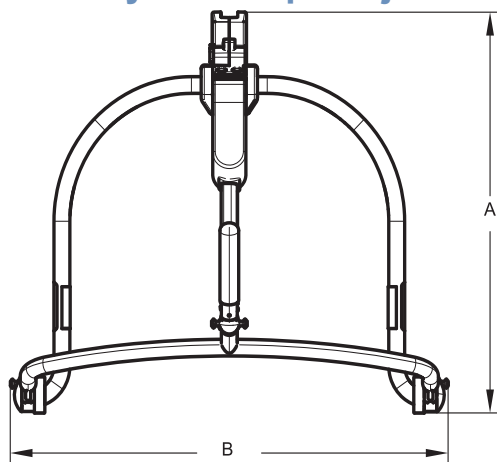

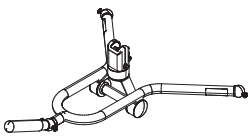

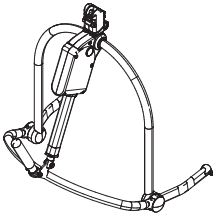
700-19475 (ikke for <i>Basic takløfter</i> -modell)			
Fire-punkts løftebøyle til å utføre en overføring fra forskjellige posisjoner med et Arjo-seil. Beregnet på bruk med Arjo <i>Quick-Connect</i> -system.			
 3,4 kg / 7,5 lb		mm	tommer
	A	194	7 5/8
	B	552	21 11/16
	C	638	25 3/16

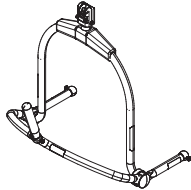
700-19350 (ikke for <i>Basic takløfter</i> -modell)			
Fire-punkts løftebøyle til løfting av pasient fra sittende posisjon til liggende posisjon med Arjo-seil. Beregnet på bruk med Arjo <i>Quick-Connect</i> -system.			
 7,9 kg / 17,4 lb		mm	tommer
	A	610	24
	B	620	24 3/8
	C	547	21 1/2

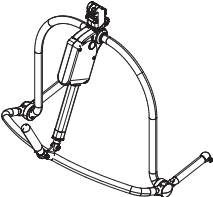
700-19480 (ikke for <i>Basic takløfter</i> -modell)			
Fire-punkts løftebøyle til løfting av pasient fra sittende posisjon til liggende posisjon med Arjo-seil. Beregnet på bruk med Arjo <i>Quick-Connect</i> -system.			
 5,7 kg / 12,5 lb		mm	tommer
	A	604	23 3/4
	B	582	22 15/16
	C	503	19

700-19355 (ikke for <i>Basic takløfter</i> -modell)			
Fire-punkts løftebøyle til løfting av pasient fra sittende posisjon til liggende posisjon med Arjo-seil. Beregnet på bruk med Arjo <i>Quick-Connect</i> -system.			
 8,4 kg / 18,5 lb		mm	tommer
	A	610	24
	B	700	27 1/2
	C	547	21 1/2

700-19340 (bare <i>Basic takløfter</i> -modell)			
Fire-punkts løftebøyle til løfting av pasient fra sittende posisjon til liggende posisjon med Arjo-seil. Beregnet på bruk med Arjo-seil.			
 5,7 kg / 12,5 lb		mm	tommer
	A	604	23 3/4
	B	582	22 15/16
	C	503	19

700-19200 (bare <i>Basic takløfter</i> -modell)			
Fire-punkts løftebøyle til å utføre en overføring fra forskjellige posisjoner med et Arjo-seil. Beregnet på bruk med Arjo-seil.			
 8,4 kg / 18,5 lb		mm	tommer
	A	194	7 5/8
	B	552	21 11/16
	C	638	25 3/16

Likhusbåre

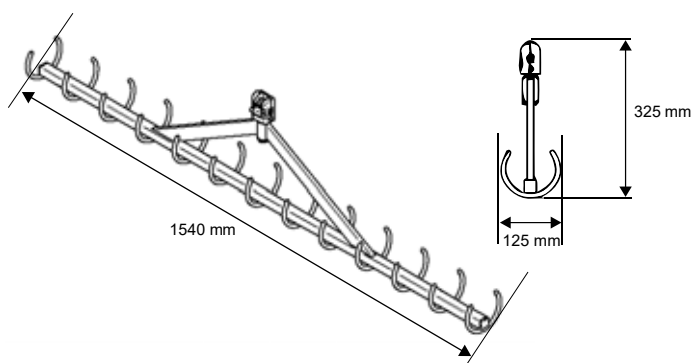

Modell	700-05382	700-05387
Type	Standardbånd	Store bånd
Vekt	8,9 kg/19,5 lb	

Maxi Sky 2 Transportabel

Mottakermodul som er beregnet på å flytte en *Maxi Sky 2* takløfter fra en KWIKtrak™ til en annen uten å måtte fjerne endestopperen og uten behov for verktøy.

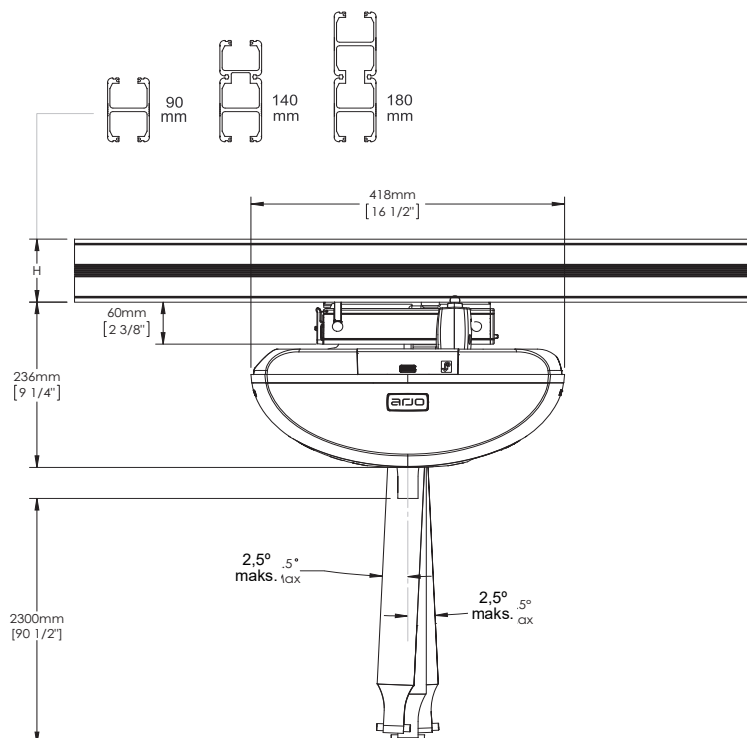

Ladestasjon-versjon vises

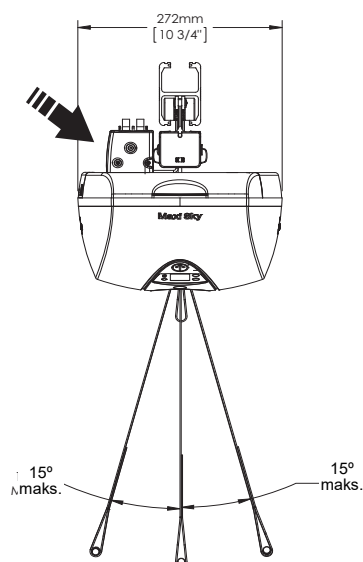

Mottaksmoduler

700-31400 (Ladestasjon)			
		mm	tommer
	A	243	9 5/8
	B	72	2 7/8
	C	102	4
0,89 kg / 1,96 lb			

700-31401 (ECS)			
		mm	tommer
	A	243	9 5/8
	B	72	2 7/8
	C	102	4
0,92 kg / 2,03 lb			

700-31421 (Gardinåpning)			
		mm	tommer
	A	243	9 5/8
	B	72	2 7/8
	C	96	3 3/4
0,98 kg / 2,15 lb			

Tekniske data

PRODUKTOPPLYSNINGER		<i>Maxi Sky 2</i>	
Vekt, komplett (modell med fire funksjoner)	12,3 kg (27 lb)		
Vekt, komplett (modell med 2 funksjoner)	11,6 kg (26 lb)		
Løftekapasitet	120 kg (265 lb), 200 kg (440 lb), 272 kg (600 lb)		
Lengde, rem	2500 mm (98,4 tommer)		
Løfthastighet	5,1 cm/s (2,0 tommer/s) uten belastning 4,2 cm/s (1,7 in/s) ved 120 kg (265 lb) 3,8 cm/s (1,5 tommer/s) ved 200 kg (440 lb) 3,3 cm/s (1,3 tommer/s) ved 272 kg (600 lb)		
Maksimal slaglengde (fra taket)	2300 mm (90,6 tommer)		
Hastighet, horisontal bevegelse	10, 15 og 20 cm/s (4, 6 og 8 tommer/s)		
Kraft, betjeningsorganer	< 5 N		
ELEKTRISK			
Arbeidssyklus	Opp/Ned motor:	Maks. 10 %, 2 minutter kontinuerlig	
	Venstre/Høyre motor:	Maks. 20 %, 5 minutter kontinuerlig	
	Sittende/Liggende motor:	Maks. 10 %, 2 minutter kontinuerlig	
Horisontal aksemotor	24 VDC ved 62 watt.		
Vertikal aksemotor	24 VDC, 360 watt i 2 minutter maks.		
Kapasitet	24 VDC, 15 A maks.		
Støynivå ved løfting eller senking, med eller uten belastning	61 dBA maks. (med eller uten belastning)		
Medisinsk utstyr	Type BF-beskyttelse mot elektrisk støt i samsvar med IEC 60601-1		
ADVARSEL Bærbart radiokommunikasjonsutstyr (inkludert periferiutstyr som antennekabler og eksterne antenner) skal ikke brukes nærmere enn 30 cm til enhver del av <i>Maxi Sky 2</i>, inkludert kabler oppgitt av produsenten. Hvis ikke kan det oppstå forringelse av utstyret. Du finner flere opplysninger i avsnittet "Elektromagnetisk kompatibilitet".			
Batteritype	12 V, 5 amperetimer, forsegle, oppladbart ventilregulert blybatteri		
Batterikapasitet	Gir opptil 120 forflytninger med en belastning på 100 kg (220 lb), opptil 70 forflytninger med en belastning på 200 kg (440 lb)		
Beskyttelsesklasse – håndkontroll	IPX7		
Beskyttelsesklasse – <i>Maxi Sky 2</i>	IP24		
Løfter – beskyttelsesklasse – hindring av støt	Internt drevet utstyr		
Inngangseffekt, batterilader	100–240 VAC, 50-60 Hz, 57–70 VA.		
Utgangseffekt, batterilader	28,1 VDC, 1 A maks, 28,1 VA		
Beskyttelse, batterilader	Klasse 2, dobbeltisolert		
DRIFTS-, TRANSPORT- OG OPPBEVARINGSFORHOLD			
Normal drift	Omgivelsestemperatur: 5 °C til 40 °C (41 °F til 104 °F) Relativ luftfuktighetsområde: 15 % til 93 %, ikke-kondenserende Atmosfærisk trykkområde: 700 hPa til 1060 hPa		
Transport/Oppbevaring	Omgivelsestemperatur: -40 °C til 70 °C (-40 °F til 158 °F) Relativ luftfuktighetsområde: 0 % til 93 %, ikke-kondenserende Atmosfærisk trykkområde: 500 hPa til 1 060 hPa		
ADVARSEL Utstyret egner seg ikke på steder hvor brennbare anestesimidler blandes med luft eller oksygen, eller sammen med lystgass.			

Godkjenninger og liste med standarder

Takløfterne i *Maxi Sky 2*-serien er testet i henhold til følgende standarder:

- Canadian Standards Association:  .
 - IEC 60601-1-serien inkludert gjeldende standarder og nasjonale avvik.
- Technischer Überwachungs-Verein: 
 - ISO 10535: 2006 standard
- CE-merking: 

Sikker kassering ved endt levetid

Emballasje	Bølgepapp, resirkulerbar Ekspandert polystyren (EPS), resirkulerbar
Produktet og dets tilbehør	Komponenter som hovedsakelig består av ulike typer metall (inneholder mer enn 90 % metall etter vekt), for eksempel seilstenger, skinner, ståstøtter osv., skal resirkuleres som metall.
Batteri	Alle batteriene i produktet skal gjenvinnes. Batterier må kasseres i henhold til nasjonale eller lokale forskrifter.
Elektriske og elektroniske komponenter	Heissystemer med elektriske og elektroniske komponenter eller elektrisk ledning skal demonteres og resirkuleres i samsvar med Direktivet om elektrisk og elektronisk avfall (WEEE) eller i samsvar med lokale eller nasjonale forskrifter.
Seil	Seil, inkludert avstivere/stabilisatorer, polstringsmateriale, eventuelle andre tekstiler eller polymerer eller plastmaterialer osv. skal sorteres som brennbart avfall.

Elektromagnetisk kompatibilitet

Maxi Sky 2 er testet for samsvar med gjeldende standarder med hensyn til løfterens evne til å hindre elektromagnetisk interferens (EMI) fra eksterne kilder. Likevel kan enkelte prosedyrer bidra til å redusere elektromagnetisk interferens.

- Sørg for at annet utstyr i pasientovervåkings- og/eller behandlingsområder oppfyller aksepterte strålingsstandarder.
- Hold så god avstand mellom elektromedisinsk utstyr som mulig. Kraftig utstyr kan produsere elektromagnetisk interferens som kan påvirke løfteren.

Du finner flere opplysninger om hvordan enhetens elektromagnetiske miljø skal håndteres i AAMI TIR 18-1997 – veiledning i elektromagnetisk kompatibilitet for medisinsk utstyr beregnet på kliniske/biomedisinske teknikere.

ADVARSEL Bruk av tilbehør, kabler og reservedeler som ikke er spesifisert eller levert av Arjo, kan føre til økt elektromagnetisk stråling eller nedsatt elektromagnetisk immunitet for dette utstyret, og føre til feilaktig drift.

ADVARSEL Bruk av dette utstyret nærliggende eller stablet med annet utstyr skal unngås ettersom det kan resultere i gal drift. Hvis det er nødvendig med slik bruk, må dette utstyret og annet utstyr observeres for å bekrefte at de virker som normalt.

ADVARSEL Utstyret kan forårsake radioforstyrrelser, eller kan forstyrre driften av utstyr i nærheten. Det kan være nødvendig å treffe tiltak, som å snu eller flytte utstyret, eller avskjerme plasseringen.

Elektromagnetisk stråling

Veiledning og produsenterklæring

Elektromagnetisk stråling – For alt utstyr og alle systemer

Maxi Sky 2 er beregnet på bruk i et elektromagnetisk miljø som angitt nedenfor.

Kunden eller brukeren av *Maxi Sky 2* skal sørge for at løfteren blir brukt i et slikt miljø.

Utslippstest	Kompatibilitet	Elektromagnetisk miljø – veiledning
RF-utslipp CISPR 11	Gruppe 1	<i>Maxi Sky 2</i> bruker HF-energi kun til interne funksjoner. Derfor er RF-utslippene svært lave, og det er lite sannsynlig at de forårsaker forstyrrelser i elektronisk utstyr i nærheten.
RF-utslipp CISPR 11	Klasse B	<i>Maxi Sky 2</i> egner seg til bruk i alle installasjoner, deriblant private installasjoner og installasjoner som er koblet direkte til det offentlige lavspente strømforsyningsnettet som forsyner bygninger beregnet på private formål.
Harmonisk IEC 61000-3-2	Klasse A	
Spenningsvariasjoner / flimmerutslipp IEC 61000-3-3	Samsvarer	

Elektromagnetisk immunitet

Veiledning og erklæring fra produsenten om elektromagnetisk immunitet – For alt utstyr og alle systemer

Maxi Sky 2 er beregnet på bruk i et elektromagnetisk miljø som angitt nedenfor.

Kunden eller brukeren av *Maxi Sky 2* skal sørge for at løfteren blir brukt i et slikt miljø.

Immunitetstest	IEC 60601-testnivå	Kompatibilitetsnivå	Elektromagnetisk miljø – veiledning
Elektrostatisk utladning (ESD) IEC 61000-4-2	± 8 kV kontakt ± 2 kV, ±4 kV, ±8 kV, ±15 kV luft	± 8 kV kontakt ± 2 kV, ±4 kV, ±8 kV, ±15 kV luft	Gulvet skal være i tre, betong eller keramiske fliser. Hvis gulvet er dekket med syntetisk materiale, må den relative fuktigheten være minst 30 %.
Elektrisk kortvarig transient/puls IEC 61000-4-4	±2 kV, AC-nettstrømforsyning ±1 kV, I/O-porter 100 kHz repetisjonsfrekvens	±2 kV, AC-nettstrømforsyning ±1 kV, I/O-porter 100 kHz repetisjonsfrekvens	Strømkvaliteten skal være som typisk for kommersielt miljø eller sykehusmiljø.
IEC 61000-4-5	±2 kV, nettstrøm (vekselstrøm), ledning til jord ±1 kV, nettstrøm (vekselstrøm), ledning til ledning	±2 kV, nettstrøm (vekselstrøm), ledning til jord ±1 kV, nettstrøm (vekselstrøm), ledning til ledning	
Spenningsfall, korte avbrudd og spenningsvariasjoner på strømforsyningsledninger IEC 61000-4-11	0 % U_T ; 0,5 sykluser Ved 0°, 45°, 90°, 135°, 180°, 225°, 270° og 315° 0 % U_T ; 1 syklus og 70 % U_T ; 25/30 sykluser Énfase: ved 0° 0 % U_T ; 250/300 sykluser	0 % U_T ; 0,5 sykluser Ved 0°, 45°, 90°, 135°, 180°, 225°, 270° og 315° 0 % U_T ; 1 syklus og 70 % U_T ; 25/30 sykluser Énfase: ved 0° 0 % U_T ; 250/300 sykluser	
Strømfrekvens (50/60 Hz) IEC 61000-4-8	30 A/m ved 50/60 Hz	30 A/m ved 50/60 Hz	Magnetiske felt i strømfrekvensen skal ligge på nivåer som er typiske for et vanlig kommersielt eller sykehusmiljø.

MERK: U_T er nettspenningen (vekselstrøm) før testnivået tas i bruk.

**Veiledning og erklæring fra produsenten om elektromagnetisk immunitet –
For alt utstyr og alle systemer**

Maxi Sky 2 er beregnet på bruk i et elektromagnetisk miljø som angitt nedenfor.
Kunden eller brukeren av *Maxi Sky 2* skal sørge for at løfteren blir brukt i et slikt miljø.

Immunitetstest	IEC 60601-testnivå	Kompatibilitetsnivå	Elektromagnetisk miljø – veiledning
Ledet RF IEC 61000-4-6	3 V utenfor ISM-bånd mellom 0,15-80 MHz 6 V innenfor ISM og amatørradiobånd mellom 0,15-80 MHz	3 V utenfor ISM-bånd mellom 0,15-80 MHz 6 V innenfor ISM og amatørradiobånd mellom 0,15-80 MHz	N/A
Utstrålt RF IEC 61000-4-3	10 V/m 80 MHz til 2,7 GHz	20 V/m 80 MHz til 2,7 GHz	N/A
Nærhetsfelt fra RF-trådløst kommunikasjonsutstyr IEC 61000-4-3	380–390 MHz 27 V/m; PM 50 %; 18 Hz 430–470 MHz 28 V/m; (FM ±5 kHz, 1 kHz sinus) PM; 18 Hz 800–960 MHz 28 V/m; PM 50 %; 18 Hz 1700–1990 MHz 28 V/m; PM 50 %; 217 Hz 2400–2570 MHz 28 V/m; PM 50 %; 217 Hz 5100–5800 MHz 9 V/m; PM 50 %; 217 Hz 704–787 MHz 9 V/m; PM 50 %; 217 Hz	380–390 MHz 27 V/m; PM 50 %; 18 Hz 430–470 MHz 28 V/m; (FM ±5 kHz, 1 kHz sinus) PM; 18 Hz 800–960 MHz 28 V/m; PM 50 %; 18 Hz 1700–1990 MHz 28 V/m; PM 50 %; 217 Hz 2400–2570 MHz 28 V/m; PM 50 %; 217 Hz 5100–5800 MHz 9 V/m; PM 50 %; 217 Hz 704–787 MHz 9 V/m; PM 50 %; 217 Hz	N/A

Denne siden skal være tom

AUSTRALIA
Arjo Australia
Building B, Level 3
11 Talavera Road
Macquarie Park, NSW, 2113,
Australia
Phone: 1800 072 040

BELGIQUE / BELGIË
Arjo Belgium
Evenbroekveld 16
9420 Erpe-Mere
Phone: +32 (0) 53 60 73 80
Fax: +32 (0) 53 60 73 81
E-mail: info.belgium@arjo.com

BRASIL
Arjo Brasil Equipamentos Médicos Ltda
Rua Marina Ciufuli Zanfelice, 329 PB02
Galpão - Lapa
São Paulo – SP – Brasil
CEP: 05040-000
Phone: 55-11-3588-5088
E-mail: vendas.latam@arjo.com
E-mail: servicios.latam@arjo.com

CANADA
Arjo Canada Inc.
90 Matheson Boulevard West
Suite 300
CA-MISSISSAUGA, ON, L5R 3R3
Tel/Tél: +1 905 238 7880
Free: +1 800 665 4831 Institutional
Free: +1 800 868 0441 Home Care
Fax: +1 905 238 7881
E-mail: info.canada@arjo.com

ČESKÁ REPUBLIKA
Arjo Czech Republic s.r.o.
Na Strži 1702/65
140 00 Praha
Czech Republic
Phone No: +420225092307
e-mail: info.cz@arjo.com

DANMARK
Arjo A/S
Vassingerødvej 52
DK-3540 LYNGE
Tel: +45 49 13 84 86
Fax: +45 49 13 84 87
E-mail:
dk_kundeservice@arjo.com

DEUTSCHLAND
Arjo GmbH
Peter-Sander-Strasse 10
DE-55252 MAINZ-KASTEL
Tel: +49 (0) 6134 186 0
Fax: +49 (0) 6134 186 160
E-mail: info-de@arjo.com

ESPAÑA
ARJO IBERIA S.L.
Poligono Can Salvatella
c/ Cabanyes 1-7
08210 Barberà del Valles
Barcelona - Spain
Telefono 1: +34 900 921 850
Telefono 2: +34 931 315 999

FRANCE
Arjo SAS
2 Avenue Alcide de Gasperi
CS 70133
FR-59436 RONCQ CEDEX
Tél: +33 (0) 3 20 28 13 13
Fax: +33 (0) 3 20 28 13 14
E-mail: info.france@arjo.com

HONG KONG
Arjo Hong Kong Limited
Room 411-414, 4/F, Manhattan Centre,
8 Kwai Cheong Road, Kwai Chung, N.T.,
HONG KONG
Tel: +852 2960 7600
Fax: +852 2960 1711

ITALIA
Arjo Italia S.p.A.
Via Giacomo Peroni 400-402
IT-00131 ROMA
Tel: +39 (0) 6 87426211
Fax: +39 (0) 6 87426222
E-mail: Italy.promo@arjo.com

MIDDLE EAST
Arjo Middle East FZ-LLC
Office 908, 9th Floor,
HQ Building, North Tower,
Dubai Science Park,
Al Barsha South
P.O Box 11488, Dubai,
United Arab Emirates
Direct +971 487 48053
Fax +971 487 48072
Email: Info.ME@arjo.com

NEDERLAND
Arjo Nederland BV
Biezenwei 21
4004 MB TIEL
Postbus 6116
4000 HC TIEL
Tel: +31 (0) 344 64 08 00
Fax: +31 (0) 344 64 08 85
E-mail: info.nl@arjo.com

NEW ZEALAND
Arjo Ltd
34 Vestey Drive
Mount Wellington
NZ-AUCKLAND 1060
Tel: +64 (0) 9 573 5344
Free Call: 0800 000 151
Fax: +64 (0) 9 573 5384
E-mail: nz.info@Arjo.com

NORGE
Arjo Norway AS
Olaf Helsets vei 5
N-0694 OSLO
Tel: +47 22 08 00 50
Faks: +47 22 08 00 51
E-mail: no.kundeservice@arjo.com

ÖSTERREICH
Arjo Austria GmbH
Lemböckgasse 49 / Stiege A / 4.OG
A-1230 Wien
Tel: +43 1 8 66 56
Fax: +43 1 866 56 7000

POLSKA
Arjo Polska Sp. z o.o.
ul. Ks Piotra Wawrzyniaka 2
PL-62-052 KOMORNIKI (Poznań)
Tel: +48 61 662 15 50
Fax: +48 61 662 15 90
E-mail: arjo@arjo.com

PORTUGAL
Arjo em Portugal
MAQUET Portugal, Lda.
(Distribudor Exclusivo)
Rua Poeta Bocage n.º 2 - 2G
PT-1600-233 Lisboa
Tel: +351 214 189 815
Fax: +351 214 177 413
E-mail: Portugal@arjo.com

SUISSE / SCHWEIZ
Arjo Switzerland AG
Fabrikstrasse 8
Postfach
CH-4614 HÄGENDORF
Tél/Tel: +41 (0) 61 337 97 77
Fax: +41 (0) 61 311 97 42

SUOMI
Arjo Scandinavia AB
Riihitontuntie 7 C
02200 Espoo
Finland
Puh: +358 9 6824 1260
E-mail: Asiakaspalvelu.finland@arjo.com

SVERIGE
Arjo International HQ
Hans Michelsensgatan 10
SE-211 20 MALMÖ
Tel: +46 (0) 10 494 7760
Fax: +46 (0) 10 494 7761
E-mail: kundservice@arjo.com

UNITED KINGDOM
Arjo UK and Ireland
Houghton Hall Park
Houghton Regis
UK-DUNSTABLE LU5 5XF
Tel: +44 (0) 1582 745 700
Fax: +44 (0) 1582 745 745
E-mail: sales.admin@arjo.com

USA
Arjo Inc.
2349 W Lake Street Suite 250
US-Addison, IL 60101
Tel: +1 630 307 2756
Free: +1 800 323 1245 Institutional
Free: +1 800 868 0441 Home Care
Fax: +1 630 307 6195
E-mail: us.info@arjo.com

JAPAN
Arjo Japan K.K.
東京都港区虎ノ門三丁目7番8号
ランディック第2虎ノ門ビル9階
Tel: +81 (0)3-6435-6401
Fax: +81 (0)3-6435-6402
E-mail: info.japan@arjo.com

At Arjo, we are committed to improving the everyday lives of people affected by reduced mobility and age-related health challenges. With products and solutions that ensure ergonomic patient handling, personal hygiene, disinfection, diagnostics, and the effective prevention of pressure ulcers and venous thromboembolism, we help professionals across care environments to continually raise the standard of safe and dignified care. Everything we do, we do with people in mind.



ArjoHuntleigh AB
Hans Michelsensgatan 10
211 20 Malmö, Sweden
www.arjo.com

arjo



001-15698-NO

